

КВАДРОЦИКЛИ SPARK SP150-5



ІНСТРУКЦІЯ З ЕКСПЛУАТАЦІЇ

ЗМІСТ

1. ЗАГАЛЬНІ ВІДОМОСТІ	5
2. ПРАВИЛА ТА ЗАХОДИ БЕЗПЕКИ	9
3. ОПИС КВАДРОЦИКЛА	17
4. ЕКСПЛУАТАЦІЯ	25
5. ЗБЕРІГАННЯ ТА УТИЛІЗАЦІЯ	41
6. ТЕХНІЧНЕ ОБСЛУГОВУВАННЯ	46
7. МОЖЛИВІ НЕСПРАВНОСТІ ТА ШЛЯХИ ЇХ УСУНЕННЯ	70
8. ГАРАНТІЙНІ ЗОБОВ'ЯЗАННЯ	78
9. ПРИЙНЯТІ ПОЗНАЧЕННЯ ТА СКОРОЧЕННЯ	82

ШАНОВНИЙ ПОКУПЕЦЬ!

Дякуємо Вам за вибір і придбання квадроцикла ТМ «SPARK». Ми впевнені, що цей квадроцикл задовольнить усі Ваші надії й очікування, і доставить Вам і Вашій родині радість своїми якістю і можливостями.

Продукція ТМ «SPARK» виготовлена за сучасними технологіями, що забезпечує її надійну роботу протягом всього терміну служби за умови дотримання правил експлуатації, обслуговування та запобіжних заходів. Продукція продається фізичним і юридичним особам у місцях роздрібної та оптової торгівлі за цінами, вказаними продавцем, відповідно до чинного законодавства. Дана продукція виготовлена на замовлення ТОВ «Мототехімпорт», 69000, Україна, Запорізька обл., м. Запоріжжя, вул. Штабна, буд. 13, приміщення 19, тел. 0 800 301 400. Виробник: «ЧЖЕЦЗЯН ЮНКАН ХУАБАО ЕЛЕКТРИК ЕПЛАЙЕНС» КО., ЛТД; №39, Вейтай Род, Функціональний Промисловий Підрозділ 2-й Фази, місто Чжіін, Юнкан, Чжецзян, Китай (ZHEJIANG YONGKANG HUABAO ELECTRIC APPLIANCE CO.,LTD.; No.39, Weitai Road, Phase 2 Industry Function Sub-Area, Zhiying Town, Yongkang, Zhejiang, China).

Дана інструкція містить правила експлуатації та технічного обслуговування квадроциклу. Будь ласка, уважно вивчіть інструкцію і в точності дотримуйтесь зазначених у ній правил і рекомендацій, щоб подовжити термін експлуатації квадроцикла і звести до мінімуму можливі несправності. Дбайливо зберігайте цю інструкцію та звертайтеся до неї в разі виникнення питань з експлуатації, зберігання і транспортування. У разі зміни власника квадроциклу передайте цю інструкцію новому власнику.

Постачальник, імпортер, представник виробника на території України та підприємство, яке приймає претензії споживачів: ТОВ «Мототехімпорт», 69000, Україна, Запорізька обл., м. Запоріжжя, вул. Штабна, буд. 13, приміщення 19. Представництва компанії знаходяться у всіх регіонах України і мають усі необхідні засоби для проведення кваліфікованого технічного сервісного обслуговування, а також готові надати консультації з питань, що пов'язані з експлуатацією квадроцикла.

Виробник не несе відповідальності за збиток та можливі пошкодження, заподіяні в результаті несанкціонованого переобладнання і модернізації квадроциклу, неправильного поводження з ним або використання його не за призначенням.

УВАГА!

Дотримання зазначених у цій інструкції правил експлуатації та обслуговування є основною умовою правильного використання квадроцикла! Перед початком використання квадроцикла уважно вивчіть цю інструкцію.

УВАГА!

Будь-які зміни, внесені власником квадроцикла в конструкцію будь-яких вузлів, звільняють виробника від будь-якої відповідальності за можливі поломки квадроцикла і травмування водія!

Експлуатувати, обслуговувати та ремонтувати квадроцикл можуть люди, які мають необхідну технічну підготовку й ознайомлені з вимогами безпеки.

УВАГА!

Усю відповідальність за наслідки, які настали в результаті неправильного поводження з квадроциклом або використання його не за призначенням, несе його власник!

УВАГА!

У зв'язку з постійним вдосконаленням вузлів і агрегатів квадроциклів, виробник залишає за собою право на внесення змін (які не впливають основні технічні та експлуатаційні характеристики, принципи експлуатації та обслуговування квадроцикла) як у зовнішній вигляд, конструкцію, комплектацію та оснащення квадроцикла, так і у вміст цієї інструкції без спеціального або попереднього повідомлення споживачів.

1. ЗАГАЛЬНІ ВІДОМОСТІ

1.1. Призначення квадроцикла

Квадроцикл SPARK SP150-5 (далі – квадроцикл, виріб) за своєю конструкцією та експлуатаційними характеристиками відповідають вимогам нормативних документів: Технічного регламенту безпеки машин, постанова КМУ від 30.01.2013 р. № 62; ДСТУ EN 15997:2016 (EN 15997:2011, IDT; EN 15997:2011/AC:2012, IDT) Мотовсюдиходи (Квадроцикли) Вимоги щодо безпеки та методи випробування, наказ ДП «УкрНДНЦ» від 27.12.2016 р. № 443 зі змінами, наказ ДП «УкрНДНЦ» від 15.09.2017 р. № 282.

Квадроцикл призначений для відпочинку або забезпечення господарських потреб. Керувати квадроциклом може водій віком від 16 років або старше, або молодше 16 років під наглядом дорослих.

Дані моделі квадроциклів призначені для перевезення однієї людини, на малі та середні відстані місцевостями без дорожнього покриття. Квадроцикл розрахований на застосування виключно для особистих, сімейних і домашніх потреб, не пов'язаних з комерційною та підприємницькою діяльністю. Квадроцикл не розрахований на участь у спортивних та інших змаганнях і не призначений для експлуатації в екстремальних умовах.

Застосування перевіреної часом класичної компоновки квадроцикла і новітніх досягнень у конструюванні й технології виготовлення його агрегатів і систем дозволили поєднати легкість управління і доступність з технічною досконалістю і надійністю конструкції.

Квадроцикл оснащений одноциліндровим чотиритактним карбюраторним бензиновим двигуном з повітряним охолодженням. Запуск двигуна здійснюється електростартером, привід здійснюється на задні колеса, трансмісія автоматична. Квадроцикл обладнаний передніми фарами і заднім стоп-сигналом.

Зберігайте запасний ключ запалювання в надійному місці. Якщо обидва ключі виявляться загублені, доведеться змінити замок запалювання.

1.2. Комплектація

У комплект поставки квадроцикла входять:

1. Квадроцикл у зборі.
2. Комплект інструментів.
3. Інструкція з експлуатації та обслуговування, гарантійний талон.

УВАГА!

Комплектація та дизайн квадроцикла може відрізнятись від наведеного у цій інструкції.

1.3. Основні технічні характеристики

Таблиця 2.1

Параметри	Значення
	SP150-5
Кількість місць	1
Колісна формула	4x2
Максимальна швидкість, км/год	60
Максимальна вантажопідйомність, кг	90
Двигун	бензиновий одноциліндровий чотиритактний
Об'єм двигуна, см ³	149
Потужність двигуна кВт / к.с. (об/хв)	6,8
Система запалювання	електронна, CDI
Стартер	електричний
Система охолодження	повітряна
Система подачі палива	карбюратор
Ємність паливного баку, л	2,5
Тип палива	неетильований бензин з октановим числом не менш ніж 92
Трансмсія	автоматична, варіатор і реверс
Головна передача	ланцюгова
Передні гальма	дискові гідравлічні
Задні гальма	дискові гідравлічні

Продовження таб. 2.1

Параметри	Значення
	SP150-5
Передня підвіска	незалежна важільна з амортизаторами
Задня підвіска	залежна з моноамортизатором
Передні шини	19x7-8
Задні шини	18x9,5-8
Напруга бортової електричної системи, В	12
Ємність АКБ, Агод	5
Передні світлові прилади	світлодіодні фари, ближнє/дальнє світло
Задні світлові прилади	стоп-сигнал
Максимальний кут підйому / спускання, град	15
Колісна база, мм	1015
Висота по сидінню, мм	715
Вібрація загальна, $L_a(L_v)^*$, $m/c^2(m/c)$	0,04(0,06)
Екологічні норми	Євро-5
Габаритні розміри, мм (ДхШхВ)	1380 x 765 x 630

*-методи виміру параметрів вказані в технічному файлі.

Примітка. Виробник залишає за собою право вносити технічні параметри зміни, які не впливають на функціональність виробу.

2. ПРАВИЛА ТА ЗАХОДИ БЕЗПЕКИ

2.1. Загальні положення та вимоги безпеки

Чітке дотримання правил безпеки, запобіжних заходів, точне і своєчасне виконання вимог і рекомендацій цієї інструкції з експлуатації та технічного обслуговування є основною умовою безпечної, ефективної та довгострокової експлуатації квадроцикла..

Водіння квадроцикла – захоплююче заняття, і ми бажаємо вам в повній мірі переконатися в цьому. Але квадроцикл не іграшка, і при неправильній експлуатації може становити серйозну небезпеку. Як водій квадроциклу Ви відповідаєте за власну безпеку та безпеку інших осіб. Зневага до дотримання правил безпеки може призвести до важких травм і навіть летального результату.

Безпечне управління квадроциклом вимагає здорового ґлузду і фізичних навичок. Недосвідчені люди та особи з фізичними вадами не повинні допускатися до управління цим транспортним засобом, бо вони значно більше ризикують втратити контроль над ним під час руху, що може привести до виникнення серйозної аварійної ситуації, травм і загибелі людей.

Квадроцикл призначений для перевезення однієї людини і невеликого вантажу по пересіченій місцевості. На квадроциклі не передбачено рукояток, підніжок і сидла для пасажира, тому наявність пасажира вкрай ускладнить управління і порушить стійкість квадроцикла.

УВАГА!

Перевезення пасажирів на квадроциклі категорично заборонено!

ЗАБОРОНЯЄТЬСЯ!

Водієві квадроцикла забороняється експлуатувати або виконувати технічне обслуговування квадроцикла в стані алкогольного або наркотичного сп'яніння, а також перебуваючи під впливом сильнодіючих лікарських препаратів!

2.2. Правила безпеки під час заправки паливом

- Заправку паливом проводити тільки при непрацюючому двигуні. Не слід починати заправку одразу ж після зупинки двигуна, доки він дуже гарячий.
- Доливайте паливо в разі необхідності, перевіряйте, щоб в баці було достатньо палива. Також не допускайте переповнення паливного баку.
- Не допускати проливу палива на двигун, вихлопну трубу або глушник. В разі проливу витерти його з поверхні.
- Пари бензину легкозаймисті та вибухонебезпечні. Не проводити заправку паливом і не заводити двигун поблизу джерела відкритого вогню, ввімкнених нагрівальних приладів або несправної електропроводки, не курити і не запалювати вогонь під час заправки.
- Після завершення заправки переконайтесь, що кришки паливного бака і заправної каністри щільно закриті.
- Якщо на одяг потрапив бензин, слід негайно замінити одяг.

УВАГА!

Пари бензину токсичні, вдихання їх може призвести до отруєння. При попаданні бензину на відкриті ділянки шкіри ретельно промийте їх теплою водою з мийним засобом.

При появі полум'я необхідно засипати його піском, накрити брезентом, мішковиною або іншою щільною, бажано мокрою тканиною. Для гасіння палива, яке палає, слід використовувати вуглекислотний або порошковий вогнегасник, не заливати водою паливо, що горить.

Використання квадроцикла можливо тільки поза приміщеннями, оскільки відпрацьовані гази двигуна становлять значну небезпеку. Вони токсичні і можуть викликати втрату свідомості, протягом дуже короткого часу привести до отруєння і навіть до смерті. До їх складу входять речовини-канцерогени, а також речовини здатні впливати на репродуктивну здатність людини. Ніколи не запускайте двигун в закритих непровітрюваних приміщеннях.

2.3. Правила безпеки під час руху

Управління квадроциклом дуже специфічне і значно відрізняється від управління іншими транспортними засобами, такими як автомобілі та ін. Втрата управління або переверот квадроцикла можуть відбутися несподівано навіть при таких простих маневрах, як розворот, рух по схилу або подолання перешкод, якщо не дотримуватися заходів безпеки.

Перш ніж почати їздити на квадроциклі, переконайтеся, що досконало знаєте, як керувати ним. Ніколи не переоцінюйте свої навички. Якщо раніше Ви не керували квадроциклом, Вам бажано пройти інструктаж у більш досвідченого водія. Рекомендуємо попрактикуватися в безпечному місці до отримання необхідних навичок водіння і адаптації до ваги і габаритів квадроцикла.

Не дозволяйте знайомим або друзям сідати за кермо квадроцикла, якщо вони не мають досвіду та якщо не прочитали це керівництво і не мають достатніх навичок водіння квадроцикла.

Даний квадроцикл призначений виключно для експлуатації поза дорогами загального користування. Протектор шин даного квадроцикла не призначений для руху по дорожньому покриттю, а також він не обладнаний покажчиками повороту.

Під час руху квадроцикла обидві руки водія завжди повинні знаходитися на рукоятках керма, а обидві ноги міцно спиратися на підніжки. Зняття навіть однієї руки з рукоятки керма або зняття ноги з підніжки зменшує Вашу здатність контролювати квадроцикл і може привести до втрати рівноваги і падіння з квадроцикла.

Стрибки, рух на задніх колесах і інші прийоми екстремального водіння можуть привести до серйозних травм або навіть до смерті. Не намагайтеся виконувати такі трюки.

Будьте пильні і уважні. Позашляхова їзда повна несподіванок і різних небезпек. Безперервно відстежуйте місцевість по ходу руху квадроцикла на предмет появи великих каменів, крутих поворотів, коренів дерев та інших перешкод. Підтримуйте безпечну швидкість руху, яка дозволить завчасно виявити дорожні перешкоди і своєчасно зреагувати на їх появу. Завжди, коли ви не впевнені в безпеці обраного шляху руху – зупиняйтеся і прояснює обстановку.

Забороняється експлуатація квадроцикла на схилах, занадто крутих для нього або вимагають більш високих навичок водіння, ніж Ваші. Перед рухом по крутих схилах потренуйтеся на більш легких місцях.

Перед початком руху вгору або вниз по схилу уважно огляньте місцевість. Ніколи не заїжджайте на схили з дуже слизькою або пухкої поверхні. При русі вгору по схилу зміщайте центр ваги тіла вперед, а при русі вниз по схилу зміщайте центр ваги тіла назад. Ніколи не долайте вершину пагорба на великій швидкості, так як за нею можуть знаходитися перешкода, обрив, крутий схил, інший транспортний засіб або людина.

Для того щоб уникнути зупинки двигуна при русі по пагорбу вгору, підтримуйте рівномірну швидкість. Якщо транспортний засіб глухне або скочується вниз по пагорбу, використовуйте прийоми правильного гальмування, описані в цьому посібнику. При зупинці на пагорбі завжди покидайте квадроцикл з боку, яка розташована ближче до вершини пагорба, або з будь-якого боку, якщо він розташовується на пагорбі строго у напрямку до вершини. Розгорніть квадроцикл і зійдіть з гори, дотримуючись інструкції, наведеної в цьому керівництві.

Ніколи не рухайтесь вниз по пагорбу на високій швидкості. По можливості рухайтесь завжди строго вниз по схилу, стійте на місці вниз по схилу під кутом, при якому можливий надмірний нахил транспортного засобу на бік. По можливості уникайте руху поперек крутого схилу. Намагайтеся перенести центр ваги тіла до тієї сторони квадроцикла, яка знаходиться ближче до вершини.

Будьте вкрай обережні в погану погоду. Поїздка в дощові дні дуже небезпечна. На мокрій поверхні подвоюється довжина гальмівного шляху. Ніколи не їздіте по слизьким (масляним, жирним) поверхнях. Будьте дуже обережні при переїзді мокрих рейок і інших металевих перешкод.

Уникайте руху на квадроциклі через глибокі водойми або водойми з сильною течією. Якщо подолання таких водоймів уникнути неможливо, то рухайтесь повільно, обережно керуйте центром ваги тіла, уникайте різких рухів, поворотів і зупинок, а також не зраджуйте різко положення дросельної заслінки. Шини можуть зіграти роль поплавків, в результаті чого може відбутися втрата сили тяги і контролю над транспортним засобом, що, в свою чергу, може привести до аварії або перевертання. Пам'ятайте, що ефективність мокрих гальм знижується. Після проходження водної перешкоди перевірте гальма. При необхідності кілька разів натисніть на важіль, щоб висушити гальмівні колодки.

Рух по замерзлим водоймам становить серйозну небезпеку, тому що може привести до раптового пролому льоду і, як наслідок цього, привести до травм або до смерті в разі попаданню під лід. Забороняється їздити по замерзлих водоймах!

Перед початком руху заднім ходом завжди перевіряйте наявність перешкод або людей позаду квадроцикла. Тільки після того, як Ви переконаєтеся, що рух назад безпечний, повільно починайте рух і уникайте різких поворотів.

Ніколи не перевищуйте допустиме навантаження на квадроцикл. Вантаж повинен бути правильно розподілений і надійно закріплений. При перевезенні вантажу зменшуйте швидкість, залишайте велику дистанцію для гальмування.

Рух на квадроциклі в нічний час або в які зумовлюють погану видимість погодних умовах може призвести до нещасного випадку. Ваш квадроцикл оснащений потужною освітлювальною системою, але її необхідно утримувати в чистоті і справності. Очищайте фари і замінюйте лампи по мірі необхідності. Рухайтесь на квадроциклі тільки поза дорогами. Знижуйте швидкість в умовах недостатньої видимості.

Не сідати за квадроцикл після вживання алкоголю. Алкоголь абсолютно несумісний з водінням. Навіть невелика порція алкоголю істотно знижує здатність реагувати на зміни дорожньої обстановки і погіршує реакцію. Тому ніколи не керуйте квадроциклом після вживання алкоголю або психотропних і галюциногенних препаратів, і не дозволяйте робити це друзям.

УВАГА!

Забороняється експлуатувати і обслуговувати квадроцикл в стані стомлення, хвороби, алкогольного або наркотичного сп'яніння, під гальмуючим впливом лікарських препаратів.

Тримайте квадроцикл в повністю справному стані, що забезпечує необхідну безпеку його експлуатації. Щоб уникнути виникнення будь-якого роду несправностей необхідно в обов'язковому порядку проводити візуальний контрольний огляд квадроцикла перед кожною поїздкою і неухильно дотримуватися регламенту технічного обслуговування.

У квадроциклі є деталі двигуна і випускної системи, які сильно розігріваються під час роботи. Доторкнувшись до них може привести до серйозних опіків. щоб уникнути пожежі тримайте легкозаймисті матеріали подалі від деталей системи випуску відпрацьованих газів. Також будьте уважні при їзді по високій траві, особливо, по сухій траві.

Завжди встановлюйте шини типу і розміру, рекомендованого виробником для Вашої моделі квадроцикла, і підтримуйте необхідний тиск в шинах. Використання невідповідних шин або експлуатація квадроцикла з ненормативною або неоднаковим тиском в шинах може призвести до втрати контролю за квадроциклом при русі.

Будь-які самостійні модифікації транспортного засобу заборонена, бо це робить їзду небезпечною. При будь-якій зміні конструкції та встановлення додаткового обладнання, що збільшує швидкість або потужність машини, гарантійні зобов'язання компанії щодо Вашого квадроцикла анулюються.

2.4. Правила використання засобів особистого захисту

Правила безпеки вимагають, щоб водій квадроцикла був екіпований належним чином. Одягайте захисний одяг для зниження небезпеки отримання травми. Використання захисного шолома дозволяє уникнути черепно-мозкових травм. Також рекомендується використовувати спеціальні захисні окуляри, міцне взуття, рукавички і інше захисне спорядження.

УВАГА!

Забороняється експлуатувати квадроцикл без спеціального відповідного за розміром захисного мотошолома.

Дотримуйтесь особливої обережності при заправці квадроцикла паливом. Бензин – дуже пожежонебезпечний і навіть вибухонебезпечний при певних умовах матеріал. Заправляйте квадроцикл паливом тільки на відкритому повітрі або в добре провітрюваному приміщенні. Двигун під час заправки повинен бути вимкнений. Не паліть і не допускайте знаходження відкритого вогню поблизу бензину. Якщо бензин потрапив на шкіру або одяг – негайно змийте бензин, змініть одяг.

Залишаючи транспортний засіб, завжди виймайте ключ запалювання, не залишайте його в замку, щоб уникнути несанкціонованого доступу до транспортного засобу, що може привести до серйозної травми або смерті у сторонніх людей.

На корпусі квадроцикла закріплені таблички та наліпки з важливою інформацією, що стосується Вашої безпеки. Уважно прочитайте таблички, наліпки та дотримуйтесь їхніх рекомендацій. У разі, якщо інформація або зображення на табличці стали нерозбірливими, незрозумілими або стерлися, проконсультуйтеся за цим питанням у сервісному центрі.

3. ОПИС КВАДРОЦИКЛА

3.1. Розташування основних частин агрегатів



Рисунок 3.1.1 Розташування вузлів та агрегатів моделі SP150-5

1. Захисні щитки для рук
2. Дзеркала заднього виду
3. Задній багажник
4. Амортизатор передньої підвіски
5. Важіль передньої підвіски
6. Передні колеса
7. Передній бампер
8. Передні фари
9. Задні освітлювальні фари
10. Задній моно-амортизатор
11. Задні дискові гідравлічні тормоза
12. Захисний кожух ланцюгової передачі
13. Задній стоп-сигнал
14. Задня вісь
15. Передній бампер
16. Аварійний вимикач (чека)
17. Сидіння
18. Амортизатор передньої підвіски
19. Глушник
20. Заднє ліве колесо
21. Важіль перемикачя напрямку руху
22. Двигун
23. Паливний бак
24. Кришка паливного баку
25. Кермо
26. Підніжка
27. Заднє праве колесо

ПРИМІТКА! Зовнішній вигляд, комплектація і розташування складових частин квадроцикла можуть відрізнятися від показаних на рисунку.

3.2 Органи керування, вузли та механізми

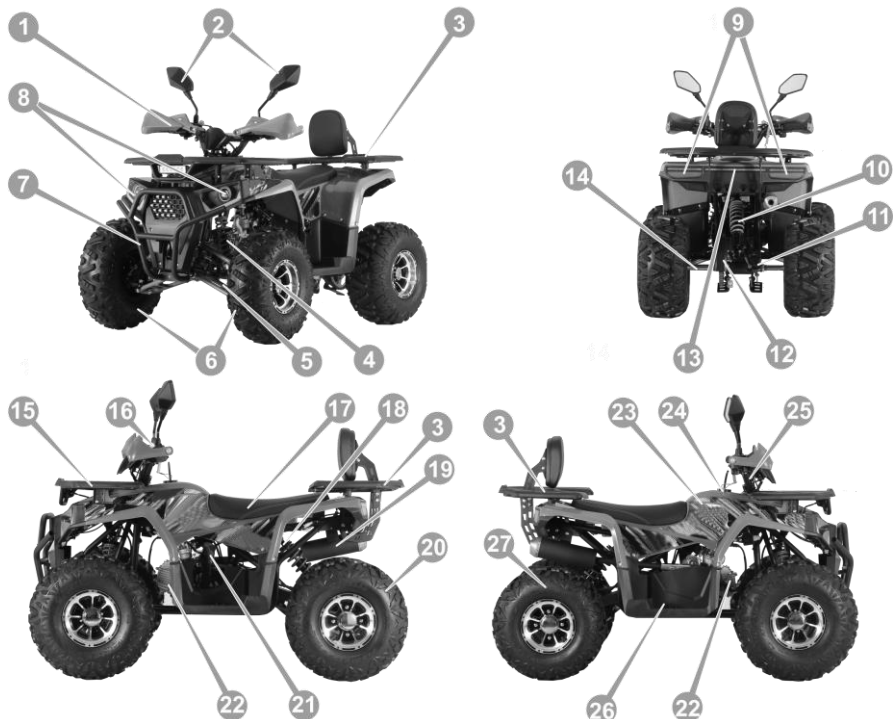
3.2.1. Замок запалювання

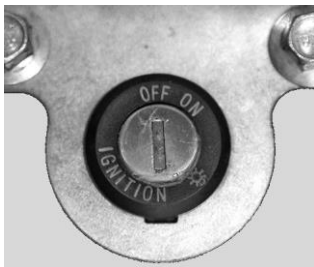

Замок запалювання призначений для увімкнення і вимкнення бортової електромережі і є також пристроєм проти пристосуванням.

Замок запалювання має 3 положення (див. рис. 3.2):

1. «OFF» – все електрообладнання вимкнено;
2. «ON» – все електрообладнання увімкнено;
3. Увімкненні тільки світлові прилади.

Рисунок 3.2. Замок запалювання

3.2.2. Панель приладів



- 1- Світловий індикатор лівого повороту (окрім моделей SP125-8, SP125-9).
- 2- Показання одометру.
- 3- Показання тахометру.
- 4- Показання спідометру.
- 5- Світловий індикатор «нейтральної» передачі.
- 6- Світловий індикатор правого повороту.
- 7- Світловий індикатор увімкнення дальнього світла фар.

Рисунок 3.3.1 Панель приладів моделей SP150-5

По центру керма на квадроциклі встановлена електронна панель приладів з дисплеєм та комплектом світлових індикаторів, що показані на рис. 3.3.1. На дисплеї відображаються покази тахометра, спідометра, одометра. Світливими індикаторами здійснюється індикація номеру увімкненої передачі, увімкнення нейтральної передачі, дальнього світла фари, правого або лівого поворотів. Дизайн панелі приладів може дещо відрізнятись від наведеної в інструкції

3.2.3. Блок перемикачів на кермі зліва

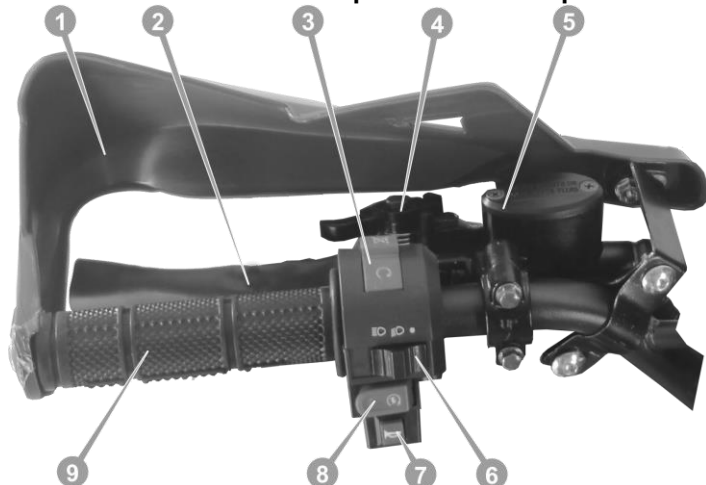

1. Щиток для захисту рук.
2. Важіль заднього гальма.
3. Вимикач системи запалення.
4. Фіксатор.
5. Тормозний циліндр з бачком заднього гальма.
6. Перемикач режимів роботи передніх фар.
7. Кнопка звукового сигналу.
8. Кнопка увімкнення електростартера.
9. Права рукоятка керма.

Рисунок 3.4. 1. Блок перемикачів лівий SP150-5

Приведення задніх гальм в дію здійснюється натисканням на важіль задніх гальм. При необхідності використання заднього гальма як паркувального, важіль заднього гальма затискається і фіксується в затиснутому положенні за допомогою стопорного штифта.

Блок перемикачів, які керують роботою бортового електроустаткування квадроцикла, знаходиться на кермі зліва, біля рукоятки. У блоці змонтовані наступні перемикачі:

- Вимикач запалювання двигуна застосовується для зупинки двигуна і блокування його випадкового запуску. Він має дві позиції: «увімкнено» (нижнє положення) і «вимкнено» (верхнє положення).

- Кнопка увімкнення стартера призначена для запуску двигуна. Вона спрацьовує тільки за умови, що ключ запалювання повернуть у положення «ON» і вимикач запалювання знаходиться в положенні «увімкнено».
- Перемикач режимів роботи передньої фари має три позиції: «вимкнено», «ближнє світло», «дальнє світло».

3.2.4. Блок перемикачів на кермі справа

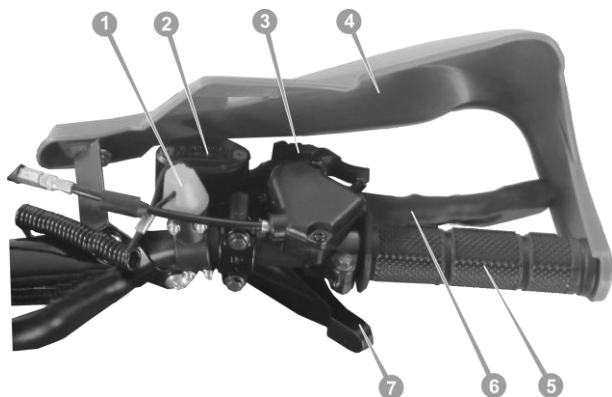

- 1- Аварійний вимикач.
- 2- Тормозний циліндр з бачком для переднього гальма.
- 3- Фіксатор гальма.
- 4- Щиток для захисту рук.
- 5- Права рукоятка керма.
- 6- Важіль переднього гальма
- 7- Важіль управління подачею палива

Рисунок 3.5.1. Блок перемикачів правий SP150-5

Справа на кермі біля рукоятки (див. рис. 3.5.1) перебувають важіль переднього гальма, стопор для використання переднього гальма як стоянкових гальм, підпружинений важіль управління подачею палива (його часто називають ще «дросель» або «газ»).

Приведення передніх гальм в дію здійснюється натисканням на важіль переднього гальма. При необхідності використання переднього гальма як паркувального, важіль переднього гальма затискається і фіксується в затиснутому положенні за допомогою стопорного штифта.

Оберти колєнвалу двигуна квадроцикла регулюються за допомогою підпружиненого важеля керування подачею палива (7, рис. 3.5). Початкове положення важеля – крайнє лїве, воно відповідає обертам холостого ходу. Переміщення цього важеля великим пальцем правої руки вправо призводить до збільшення обертів. Якщо послабити тиск на важіль, пружина зрушить його назад вліво і оберти зменшаться.

3.2.5 Важіль вибору напрямку руху



Рисунок 3.6.1 Важіль вибору напрямку руху для SP150-5

Важіль вибору напрямку руху розташований зліва від двигуна, біля лівої підніжки для моделей SP125-8, SP125-9, SP150-5 (рис.3.6.1). В обох випадках він має три позиції.

Вихідною позицією є середнє положення важеля – «нейтраль». У цьому положенні важеля автоматична трансмісія блокована від увімкнення при будь-яких обертах двигуна. Положення важеля в позиції «нейтраль» супроводжується підсвічуванням індикатора «N» синього кольору на панелі індикації (рис. 3.3.1).

Натисканням на передню його частину важіль може бути переведений в стан «вперед».

Натисканням на задню його частину важіль може бути переведений в положення «назад». В цьому випадку при збільшенні обертів двигуна до потрібного значення, автоматична трансмісія спрацює і почнеться рух квадроцикла назад.

3.2.6 Задні і передні гальма

Важіль керування передніми гальмами розташований на правій рукоятці квадроцикла (див. рис. 3.5). Для використання передніх гальм необхідно натиснути на важіль задніх гальм.

Важіль керування гальмами задньої осі розташований на лівій рукоятці квадроцикла (див. рис. 3.4). Для використання задніх гальм необхідно натиснути на важіль задніх гальм.

3.2.7 Аварійний вимикач двигуна

Аварійний вимикач двигуна (запобіжна чека) є важливим елементом забезпечення безпеки як при навчанні водінню квадроцикла, так і при його експлуатації. Він знаходиться на лівій рукоятці квадроцикла (див. рис. 3.4). При висмикуванні чеки з гнізда аварійного вимикача відбувається глушіння двигуна квадроцикла. Це дозволяє забезпечити глушіння двигуна при падінні водія з квадроцикла.

При експлуатації квадроцикла шнур чеки повинен бути закріплений за пояс водія.

3.2.8 Протиковрадіжна сигналізація

Квадроцикл може бути обладнаний системою запобігання викраденню, управління якою здійснюється за допомогою спеціального брелка, що поставляється в комплекті з ключами запалювання. Система має два

режими роботи – очікування і охорони. У режимі охорони сигналізація подає характерний звуковий сигнал при спробі повернути кермо квадроцикла. Також на брелку є кнопка, за допомогою якої систему сигналізації в режимі очікування можна використовувати для подачі попереджувальних звукових сигналів під час руху або стоянки.

4. ЕКСПЛУАТАЦІЯ

4.1. Огляд перед початком руху

Для забезпечення безпеки дуже важливо витратити трохи часу і перед початком руху обійти навколо квадроцикла, перевіряючи його стан. При виявленні будь-якої несправності Обов'язково усуньте її або зверніться для її ліквідації в сертифікований сервісний центр.

УВАГА!

Неналежне технічне обслуговування квадроцикла або не усунена перед поїздкою несправність можуть стати причиною аварії, в якій ви або інші люди можуть отримати серйозні травми або навіть загинути.

Перед кожною поїздкою необхідно перевірити:

1. Рівень мастила в двигуні і відсутність витоків – додайте моторного мастила, якщо це необхідно.
2. Рівень палива – при необхідності долийте паливо в паливний бак. Переконайтеся щоб не було витоків.
3. Передні і задні гальма – перевірте справність, переконайтеся у відсутності підтікання гальмівної рідини як перед початком руху, так і після перших 100 м поїздки.
4. Шини – перевірте стан і тиск, а також затягування болтів кріплення коліс.
5. Дросельная заслінка – перевірте плавність її роботи і переконайтеся, що вона повністю закривається при будь-якому положенні керма.
6. Прилади освітлення – переконайтеся в тому, що фара і задній стоп-сигнал, працюють нормально.

УВАГА!

Конструкція та дизайн вашого квадроцикла можуть відрізнятися від показаних на малюнках у цьому розділі.

4.2. Порядок обкатки

Правильна обкатка квадроцикла – запорука його тривалої і безвідмовної роботи в подальшому. Під час обкатки відбувається приробітку робочих поверхонь деталей, тому слід приділяти особливу увагу експлуатації квадроцикла протягом перших 1000 км пробігу. Правильна приробітка варіатора і ведучого ременя забезпечує тривалий термін служби і поліпшені експлуатаційні якості цього вузла.

При обкатці необхідно виконувати наступні вимоги: починати рух тільки після прогріву двигуна (4-6 хвилин), не допускати великої частоти обертання колінчастого вала двигуна під час прогріву, не перевантажувати двигун, уникати їзди по важких дорогах. Не рекомендується проводити навчання водінню в період обкатки.

Під час періоду обкатки максимальне число обертів колінчастого вала двигуна повинна не перевищувати дві третини максимальних, слід уникати зрушення з місця з повністю відкритою дросельною заслінкою і різких розгонів. Уникайте їзди з повністю відкритим дроселем. Протягом перших 500 км періоду обкатки максимальна швидкість не повинна перевищувати 30 км/год., Час безперервної роботи двигуна – не більше години, в період 500-1000 км – швидкість не більше 45 км/ч., Час безперервної роботи двигуна – не більше 2 годин. Під час обкатки, особливо в початковій її стадії, не рекомендується рух з постійними обертами двигуна – змінійте оберти від низьких до середніх і назад. Регулярно зупиняйтеся, глушіть двигун і давайте йому охолонути.

Після перших 200 і 500 км пробігу необхідно замінити мастило в картері двигуна, а після повного завершення обкатки необхідно провести техобслуговування квадроцикла відповідно до п.5 даного керівництва.

4.3. Початок руху, зупинка

4.3.1. Запуск двигуна

УВАГА!

Вихлопні гази двигуна квадроцикла містять токсичну окис вуглецю, вдихання якої може привести до отруєння і навіть загибелі! Не заводьте двигун квадроцикла в закритому приміщенні, щоб уникнути отруєння вихлопними газами!

Окис вуглецю може швидко досягти високої концентрації в замкнутому просторі, такому як гараж. Не заводьте двигун в гаражі з закритими дверима. Навіть якщо двері гаража відкрита, двигун повинен працювати тільки протягом часу, необхідного для виведення квадроцикла з гаража.

Порядок запуску двигуна.

1. Встановіть заправлений паливом квадроцикл на рівному майданчику або в добре провітрюваному приміщенні.
2. Заблокуйте гальма стоянки.
3. Увімкніть нейтральну передачу.
4. Сядьте на квадроцикл.
5. Перемикніть двигун у положення O – «Увімкнено».
6. Не натискайте важіль дросельної заслінки під час запуску двигуна.
7. Поверніть ключ запалювання в положення «ON».
8. Натисніть кнопку увімкнення електростартера на блоці перемикачів з лівого боку. Тримайте стартер увімкненим не більше 5 с. Як тільки двигун почне працювати, відпустіть кнопку стартера.
9. Якщо двигун не запускається, відпустіть кнопку увімкнення стартера. Через 5 секунд запустіть двигун ще раз. При необхідності зробіть кілька спроб для запуску двигуна.
10. Прогрійте двигун 3-5 хвилин. Якщо двигун скидає оберти або вимикається, за допомогою важеля дроселя змінійте оберти двигуна – це допоможе краще прогріти двигун.

ПРИМІТКА.

Якщо Ви користуєтеся квадроциклом круглий рік, частіше перевіряйте рівень мастила. Підвищення рівня мастила вказує на скупчення води або появе надлишку палива в піддоні картера. Воду і паливо необхідно негайно злити, так як вони можуть серйозно пошкодити двигун. У холодну погоду вода збирається в піддоні картера особливо швидко.

4.3.2.Вимкнення двигуна

Для вимкнення двигуна необхідно скинути оберти до мінімуму, зупинити квадроцикл і переключити вимикача двигуна (див. Рис. 3.4.) В положення «OFF» («Вимкнено») заглушіть двигун. Після цього, поверніть ключ запалювання в положення «OFF».

4.3.3.Початок руху**УВАГА!**

Перед початком руху необхідно переконатися в тому, що шлях вільний, що не буде створена перешкода іншому транспорту або аварійна ситуація.

1. Одягніть необхідну захисну екіпіровку.
2. Проведіть огляд квадроцикла перед поїздкою.
3. Сядьте на сидінні. Обидві ноги повинні бути на підніжках. Обидві руки повинні бути на рукоятках керма.
4. Запустіть двигун і прогрійте його.
5. Огляньте навколишню місцевість і сплануйте траєкторію руху.
8. Увімкніть потрібний режим руху («вперед-назад»).
10. Відпустіть стоянкові гальма.
11. Плавна натисніть на важіль регулювання обертів двигуна і почніть рух.

4.4. Використання гальм

Для зниження швидкості руху, зупинки та стоянки квадроцикла використовуються гальма. Квадроцикл може бути обладнаний двома незалежними гальмівними системами: механічними гальмами або гідравлічними з механізмом блокування для використання його в якості гальм стоянки, і задніми гідравлічними гальмами.

Управління передніми і задніми гальмами здійснюється за допомогою важелей на рукоятках керма. Керування передніми гальмами здійснюється натисканням важеля на правій рукоятці, а керування задніми гальмами - натисканням важеля на лівій рукоятці керма.

Передня і задня гальмівні системи квадроцикла можуть працювати самостійно, однак в більшості випадків використання тільки передніх або тільки задніх гальм може не дати бажаного ефекту. Для забезпечення нормального гальмування слід одночасно натискати важіль передніх і педаль задніх гальм скидаючи при цьому оберти двигуна.

Водієві необхідно правильно оцінювати дорожню ситуацію і заздалегідь вибирати оптимальну швидкість руху, щоб уникати різких гальмувань. Для зниження швидкості зазвичай необхідно енергійно використовувати задні гальма і плавно переднє гальма.

При необхідності екстреного гальмування одночасно інтенсивно використовуються передній і задній гальма. Необхідно пам'ятати, що при екстреному гальмуванні на поверхні з низьким коефіцієнтом зчеплення (мокрій, брудній або ожеледі) передні або задні колеса можуть піти «юзом» (заблокуватися), що значно ускладнює управління квадроциклом. На поворотах, особливо при русі на високій швидкості, екстрене гальмування може привести до занесення і навіть перекидання квадроцикла.

4.5. Водіння квадроцикла

ПОПЕРЕДЖЕННЯ!

Дана інструкція не є підручником з водіння квадроцикла. Для отримання повної інформації з цього питання зверніться до відповідних джерел.

4.5.1. Виконання поворотів

Для виконання поворотів водієві необхідно знизити швидкість і повернути кермо квадроцикла в потрібну сторону, зміщуючи при необхідності центр ваги тіла всередину повороту, спираючись ногою на підніжку з зовнішньої сторони повороту.



Рисунок 4.1. Проходження поворотів

Необхідно враховувати, що обидва задніх колеса обертаються з однаковою швидкістю. Це означає, що при повороті зовнішнє колесо проходить більшу відстань у порівнянні з внутрішнім при повороті і внутрішня шина злегка прослизає. Зсув маси тіла вперед допомагає задніх коліс проходити поворот і завантажує передні керовані колеса, забезпечуючи більш високу маневреність.

УВАГА!

Різкий поворот на великій швидкості призводить до перекидання машини і серйозних травм. Знизьте швидкість перед виконанням повороту. Не робіть різких поворотів. Потренуйтеся в проходженні поворотів на малій швидкості перш ніж починати повертати на більшій швидкості.

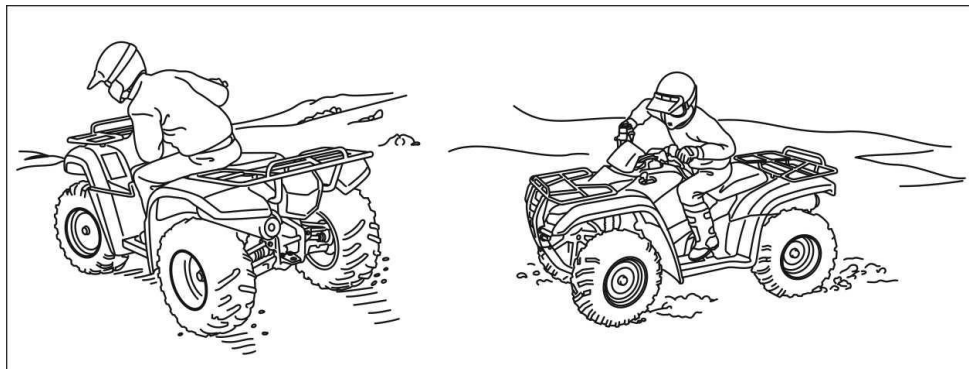
4.5.2. Рух заднім ходом

УВАГА!

При зміні напрямку руху необхідно спочатку провести повну зупинку квадроцикла.

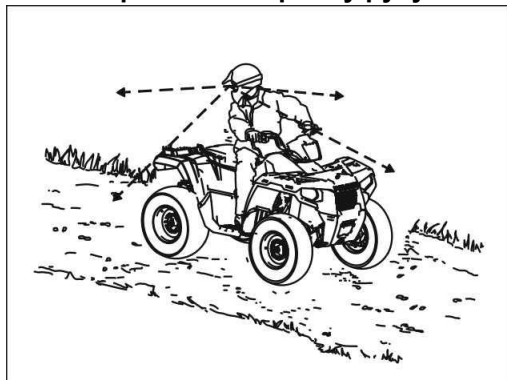

Для руху заднім ходом необхідно скинути обертоти двигуна до мінімуму, зупинити квадроцикл і перемкнути важіль вибору напрямку руху в положення «назад». Після цього плавно збільшуючи обертоти двигуна почати рух заднім ходом.

Рисунок 4.2. Рух заднім ходом

При русі заднім ходом дотримуйтеся наступних правил:

1. Завжди до початку руху перевіряйте наявність перешкод або людей позаду квадроцикла.
2. Завжди намагайтеся уникати руху заднім ходом на схилі.
3. Не натискайте різко на важіль дроселя, рухайтесь на малій швидкості.
4. Для гальмування при русі заднім ходом злегка натисніть на педаль заднього гальма і більш інтенсивно – на важіль переднього гальма. Різде гальмування задніми гальмами при русі квадроцикла заднім ходом з великою швидкістю може привести до перекидання машини через задню вісь.
5. При русі заднім ходом не будете робити крутих поворотів.

4.5.3.Рух по слизьких поверхнях

Якщо Ви рухаєтесь по важким ґрунтам (бруд, пісок, сніг, ожеледь тощо), Необхідно виконувати ряд запобіжних заходів:

1. Не виконуйте різких маневрів: поворотів, розгонів і гальмувань.
2. Заздалегідь знизьте швидкість при під'їзді до слизькій ділянці.
5. При занесенні не натискайте на гальма. Корегуйте занос тільки поворотом керма в бік заносу і перенесенням центру ваги тіла вперед.

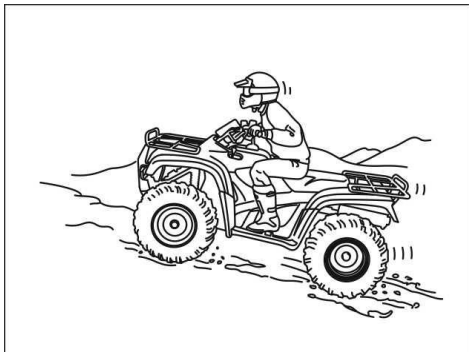

4.5.4.Підйом по схилу

Поведінка квадроцикла при русі по схилу відрізняється від їзди по рівній поверхні. Особливо це стосується керованості та ефективності гальмування.

Рисунок 4.3. Рух вгору по схилу

При русі по схилу вгору:

1. Перед підйомом на схил уважно вивчіть його.
2. Уникайте крутих схилів (максимальний ухил 15 °).
3. Намагайтеся підніматися прямо вгору.
4. Не намагайтеся подолати слизькі схили.
5. Тримайте обидві ноги на підніжках, обидві руки – на рукоятках керма.
6. Перенесіть центр ваги тіла вперед.
7. Підйом по схилу слід здійснювати з ходу, завчасно розігнавшись до потрібної швидкості.
8. Підтримуйте постійну швидкість руху і ступінь відкриття дросельної заслінки.
9. Не переїжджайте вершину пагорба на високій швидкості. За гребенем пагорба може виявитися перешкоду, крутий обрив, інший транспортний засіб або людина.
10. Будьте обережні і готові до вживання заходів в разі небезпеки, наприклад, до необхідності швидко зістрибнути з квадроцикла.

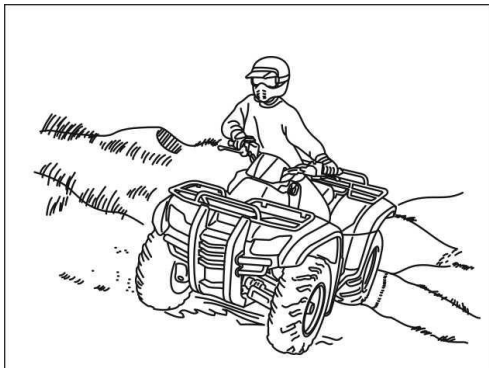

4.5.5. Рух поперек схилу

Рух поперек схилу є найнебезпечнішим видом руху і по можливості його слід уникати. У разі, якщо немає можливості уникнути проїзду поперек схилу:

Рисунок 4.4. Рух поперек схилу

При русі поперек схилу:

1. Підтримуйте мінімальну швидкість.
2. Не рухайтесь по надмірно крутих схилах.
3. Не рухайтесь поперек схилу з вантажем.
4. Перемістіть центр ваги Вашого тіла в сторону вершини схилу. Ноги повинні бути на підніжках.
5. Якщо квадроцикл починає ковзати або перевертатися, негайно поверніть кермо вниз по схилу або зіскочити з квадроцикла в сторону вершини схилу.

4.5.6. Розворот на схилі

Якщо двигун квадроцикла заглох при русі вгору по схилу, ні в якому разі не спускайтесь вниз заднім ходом! розгорніться.



Рисунок 4.5. Розворот на схилі вручну

Розворот на схилі виконується в два прийоми:

1. Зафіксуйте гальма стоянки.
2. Зходіть з квадроциклу з боку розташованої вище по схилу, а якщо квадроцикл спрямований строго вгору по схилу – з лівого боку.
3. Залишаючись вище квадроцикла, поверніть кермо до упору вліво або, якщо права сторона вище – вправо.
4. Утримуючи затиснутим ручне передні гальма, відпустіть гальма стоянки і розгорніть квадроцикл так, щоб він встав поперек схилу або трохи вниз по схилу. При русі ставте ноги поза траєкторії руху коліс.
5. Застосуйте стоянкові гальма, сядьте на квадроцикл з боку, зверненої вгору по схилу, відхиляючи центр ваги тіла до вершини схилу.
6. Заведіть двигун, увімкніть передню передачу.
7. Відпустіть гальма стоянки і повільно почніть рух, контролюючи швидкість гальмами до тих пір, поки машина не вийде на горизонтальну поверхню.

4.5.7. Рух вниз по схилу

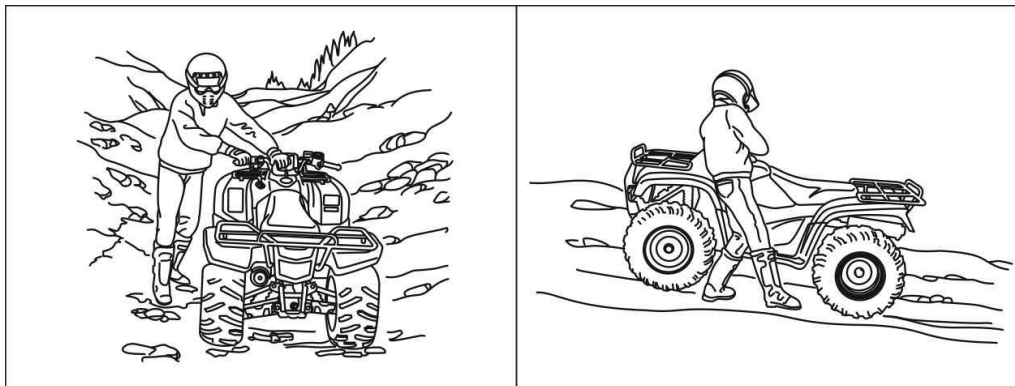
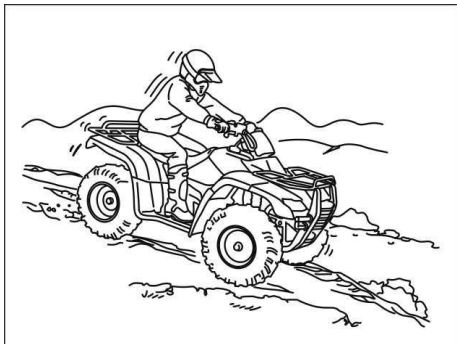

При уявній простоті, рух вниз по схилу також вимагає підвищеної уваги і обережності.

Рисунок 4.6. Рух вниз по схилу

При русі вниз по схилу:

1. Уникайте крутих схилів (максимальний ухил 15 °).
2. Завжди перевіряйте траєкторію спуску перед початком руху.
3. Спускайтесь в режимі роботи трансмісії «рух вперед». Ніколи не спускайтесь в режимі «нейтраль».

4. Знизьте швидкість. Ніколи не спускайтеся на високій швидкості.
5. Рухайтесь прямо вниз. Рух під кутом ускладнює управління і може привести до сильного гойдання квадроцикла на.
6. Перенесіть центр ваги в бік вершини схилу, відхиляючись назад.
7. Для уповільнення пригальмовує задніми гальмами, але не допускайте блокування коліс, так як це може призвести до заносу і втрати управління. Передні гальма потрібно використовувати дуже акуратно і тільки в якості допоміжного разом із заднім.

4.5.8. Парковка на схилі

Парковки на схилі слід всіляко уникати. Для стоянки найкраще вибирати ділянки з рівною горизонтальною поверхнею і достатню щільність ґрунту. У разі, якщо все-таки доводиться паркуватися на схилі, дотримуйтесь наступних правил:



Рисунок 4.7. Парковка на схилах (схил вниз/схил вгору)

При парковці на схилі:

1. Зупиніться, вимкніть двигун.
2. Активуйте гальма стоянки.
3. Заблокуйте задні колеса з боку спуску зі схилу за допомогою підкладених під них каменів або колод.

УВАГА!

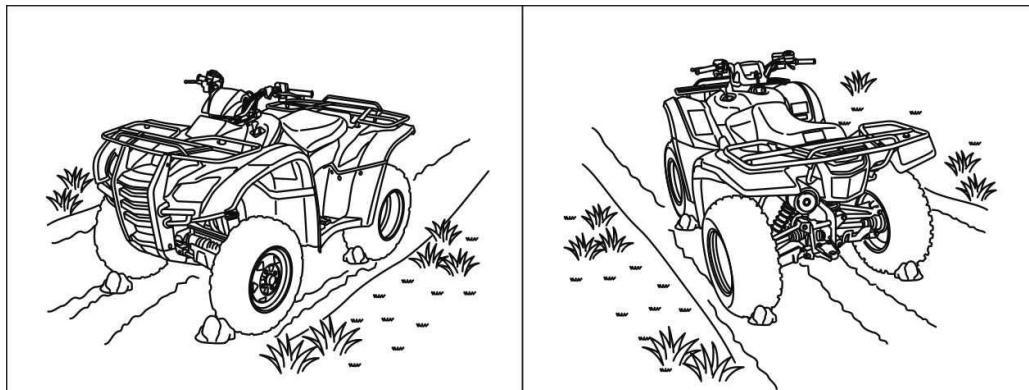
Увімкнення стоянкових гальм викликає увімкнення стоп-сигналу. Щоб уникнути розрядки акумуляторної батареї вимикайте запалювання при використанні ручного гальма.

4.5.9. Подолання перешкод

При русі по пересіченій місцевості на шляху можуть несподівано виникнути такі перешкоди, як колоди, валуни, вибоїни, канави або ями. Найкращий спосіб подолання таких перешкод – об'їхати їх. Якщо об'їхати перешкоду неможливо, слід при його подоланні дотримуватися ряду пересторог:



Рисунок 4.8. Подолання перешкод

При подоланні перешкод:

1. Не намагайтеся подолати перешкоду сходу, зупиніться і вивчіть всі можливі способи його подолання.
2. Будьте обережні! Спроба подолати занадто велику або складну перешкоду може привести до пошкодження квадроциклу і необхідності евакуації з нього. Відмовтеся від подолання такої перешкоди.

3. Пам'ятайте, що у Вашого квадроцикла провідними є тільки задні колеса, тому якщо в процесі подолання перешкоди вони втратять контакт з опорною поверхнею, квадроцикл виявиться знерухомлених.
4. Подолання перешкод необхідно виконувати на мінімальній швидкості.
5. Не соромтеся просити про допомогу у Ваших товаришів або у інших людей при подоланні складних перешкод.
6. У ряді випадків при подоланні перешкоди буде необхідно розвантажити квадроцикл, якщо на ньому перевозяться вантажі. Подолання перешкод з вантажем підвищує ризик перевероту квадроцикла і створює критичні навантаження на двигун, трансмісію і ходову частину машини, що може привести до серйозних поломок.

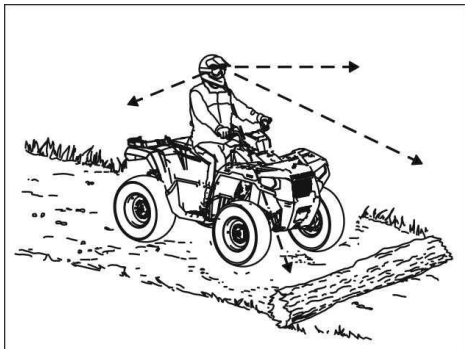
4.5.10. Подолання водних перешкод

Квадроцикл може долати водну перешкоду з максимальною глибиною до рівня підніжок.

УВАГА!

Шини квадроцикла володіють деякою позитивною плавучістю. При спробі переїзду через глибоке водну перешкоду з швидкою течією шини можуть «спливати», що призведе до втрати їх зчеплення з ґрунтом, порушення керованості і подальшої аварії. Чи не переїжджайте брід зі швидкою течією або при глибині, більшій, ніж зазначено в інструкції з експлуатації.

При перетині водної перешкоди дотримуйтеся наступних правил:

1. Зупиніться, визначте глибину і напрямок потоку.
2. Для в'їзду і виїзду виберіть місця з пологими берегами.
3. Не намагайтеся долати водойми занадто глибокі або із занадто швидкою течією.
4. Рухайтесь не поспішаючи, але без зупинок, поки не виїдете на сухе місце. Остерігайтесь підводних перешкод і слизьких валунів.
5. Подолавши водну перешкоду, висушіть гальма, злегка пригальмовуючи до тих пір, поки не відновиться нормальний гальмівний ефект.

6. Якщо квадроцикл перекинувся у воді або двигун заглох від того, що його залило водою, не намагайтеся самостійно знову запустити двигун, прийміть заходи з евакуації з квадроциклу, а після доставте його до сервісного центру для проведення ТО і ремонтно-відновлювальних робіт.

УВАГА!

Серйозні пошкодження двигуна і ходової частини квадроцикла можуть мати місце при відсутності належного очищення і технічного огляду після руху по морської або іншої солоній воді. По можливості уникайте навіть короткочасного руху по солоній воді.

Якщо квадроцикл все-таки виявився залитий водою або затоплений, необхідно вчасно вжити заходів до відновлення його працездатності, інакше він може дуже сильно постраждати. Найкраще максимально швидко доставити квадроцикл в сервісний центр для проведення огляду та обслуговування. Якщо це неможливо, дотримуйтесь нижче вказаними рекомендаціями.

1. Не запускайте двигун в воді - при спробі цього він може бути серйозно пошкоджений.
2. Виведіть квадроцикл на суху землю (в крайньому випадку можна залишитися в воді, але так, щоб вона не була вище підніжок).
3. Перевірте повітрязабірний фільтр. Вилийте з нього воду і просушіть.
4. Виверніть свічки запалювання.
5. Відкрутіть зливну пробку карбюратора. Злийте відстій.
6. електростартер кілька разів перейдіть коленвал двигуна.
7. Просушіть свічки запалювання, після чого поставте їх на місце. Якщо є можливість, замініть змоклі свічки запалювання новими.
8. Закрутіть зливну пробку карбюратора.
9. Спробуйте пустити двигун. Якщо двигун не запускається, ще раз більш ретельно просушіть всі намоклі деталі.
10. Незалежно від того, заробив двигун чи ні, як можна швидше покажіть потерпілий квадроцикл фахівцям сервісного центру.
11. Після виїзду з води на суху поверхню при першій же можливості замініть мастило.

4.5.11. Перевезення вантажів

УВАГА!

При перевезенні вантажів необхідно дотримуватися правил їх розміщення і кріплення, порушення яких призводить до втрати контролю над машиною і погіршення ефективності гальмування, що може закінчитися серйозними травмами, інвалідністю або загибеллю людей. Дотримуйтесь правил техніки безпеки при транспортуванні вантажів!

Квадроцикл обладнаний двома багажниками для перевезення вантажів: переднім і заднім. Багажники не призначені для перевезення пасажирів або тварин. Сумарна вага водія і вантажу не повинен перевищувати розрахункової вантажопідйомності квадроцикла, яка становить більше ніж зазначено тех. хар.

УВАГА!

Ніколи не перевищуйте розрахункову вантажопідйомність квадроцикла!

При русі з вантажем слід пам'ятати, що збільшення ваги квадроцикла призводить до подовження гальмівного шляху, тому необхідно рухатися з більшою обережністю і меншою швидкістю, починати гальмування заздалегідь.

Вантаж не повинен заважати водієві керувати квадроциклом, не повинен затуляти огляд і виступати за межі габаритів квадроцикла по довжині і ширині, не повинен загороджувати передню фару і задній стоп-сигнал.

Вантаж повинен бути розташований як можна нижче, щоб звести до мінімуму збільшення висоти центру ваги квадроцикла і погіршення його стійкості.

При розподілі вантажу на багажниках необхідно враховувати не тільки його габарити, але й вагу. Вантаж повинен бути відцентрований по вазі відносно поздовжньої осі квадроцикла, при цьому на передній багажник має припадати близько $1/3$, а на задній багажник близько $2/3$ ваги всього вантажу.

Особливу увагу необхідно приділити надійному закріпленню вантажів. Незакріплені (або закріплені погано) вантажі можуть бути загублені при русі. Але головне – вони будуть зміщуватися по поверхні багажника, що може значно погіршити стабільність і керованість квадроцикла привести до травм і пошкоджень.

5. ЗБЕРІГАННЯ ТА УТИЛІЗАЦІЯ

5.1. Очищення квадроцикла від бруду

Квадроцикл призначений для експлуатації поза дорогами або на дорогах без покриття. Це призводить, особливо в дощові періоди, до значного забруднення поверхонь агрегатів квадроцикла. Бруд і пісок є однією з основних причин передчасного зносу відкритих рухомих частин машини. Піщинки і дрібні частинки ґрунту здатні проникати в усі, навіть самі важкодоступні вузли, пошкоджуючи деталі, – як металеві, так і гумові. Крім того під шаром бруду важко своєчасно виявити пошкодження деталей, знос, витоку мастила, охолоджувальної рідини і гальмівної рідини. Щоб звести до мінімуму ці неприємні наслідки слід регулярно очищати і мити квадроцикл.

Особливу увагу потрібно звернути на чистоту коліс, гальм, підвіски, деталі головної передачі, маточин коліс, рульової колонки, ручки газу, важелів управління. Дуже важливо стежити за чистотою повітряного фільтра.

При митті квадроцикла струменем води з шланга або миючого агрегату закривайте отвір глушника спеціальною пробкою, щоб виключити потраплення води в вихлопну систему і запобігти намокання набивання глушника. У разі мийки апаратом високого тиску необхідно вжити всіх заходів для того, щоб вода, що подається під тиском, не зашкодила електронні вузли і не залила електропроводку, а також не вимила мастило з відкритих рухомих передач і з'єднань.

Не рекомендується використовувати мийні засоби і очисники, які не призначені спеціально для пофарбованих поверхонь квадроциклів і автомобілів, так як вони можуть містити жорсткі очищаючі компоненти і хімічні розчинники, здатні пошкодити забарвлені металеві поверхні і пластикові деталі квадроцикла.

Після мийки квадроцикл необхідно висушити. Проблемою може стати вода, що скупчилася в подушці сидіння, повітряному фільтрі, тросах і ручці газу тощо. Особливо важливо дотримуватися цього правила в морозний час року, так як волога що залишилась перетвориться на лід.

УВАГА!

Відразу після миття ефективність гальм квадроцикла може тимчасово знизитися, тому щоб уникнути ймовірної аварії будьте готові до збільшення гальмівного шляху. Для відновлення нормальної роботи гальм може знадобитися зробити кілька гальмувань при русі на малій швидкості.

5.2. Транспортування квадроцикла.

Транспортування квадроцикла допускається всіма видами транспорту, що забезпечують його збереження, відповідно до загальних правил перевезень.

Під час транспортування і вантажно-розвантажувальних робіт квадроцикл не повинен зазнавати різких поштовхів й ударів, та повинен бути захищений від зовнішніх пошкоджень.

Розміщення і кріплення квадроцикла в кузові транспортного засобу або на причепі повинні забезпечувати стійке положення і відсутність можливості переміщення квадроцикла під час транспортування.

При транспортуванні квадроцикла на далеку відстань рекомендується злити паливо з паливного бака і від'єднати акумуляторну батарею.

5.3. Зберігання квадроцикла.

Довготривале зберігання квадроцикл, наприклад на зимовий період, вимагає виконання спеціальних підготовчих робіт, щоб зменшити негативний ефект тривалого зберігання. Крім того, якщо необхідно провести ремонт квадроцикла, його рекомендується виконати до постановки на зберігання, оскільки є

ймовірність того, що до моменту зняття квадроцикла зі зберігання про необхідність ремонту може бути забуте. Перед консервацією квадроцикл необхідно ретельно вимити.

5.4. Консервація квадроцикла.

1. Замінити мастило в двигуні.
2. Зняти акумуляторну батарею. Зберігати її в місці, захищеному від мінусових температур і прямого сонячного світла. Раз на місяць рекомендується заряджати акумуляторну батарею в повільному режимі.
3. Злити бензин з паливного бака в відповідну ємність. Нанести на внутрішню поверхню паливного бака спеціальне мастило з інгібітором корозії. Закрутити кришку заливної горловини паливного бака. Випускний отвір глушника закрити промасленим папером.

УВАГА!

Бензин виключно вогненебезпечний і вибухонебезпечний. Неакуратно працюючи з паливом, можна отримати серйозні опіки і травми. Зливаючи паливо необхідно дотримуватися запобіжних заходів: проводити злив тільки на відкритому повітрі при непрацюючому двигуні, не тримайте телефон близько до палива джерела іскор і відкритого полум'я, негайно витерти бризки або пролите паливо.

Для захисту від корозії внутрішньої поверхні циліндра виконати наступне:

- зняти свічковий наконечник зі свічки запалювання, вивернути свічку запалювання з двигуна і покласти в безпечному місці;
- залити в циліндр по 15-20 куб.см чистого моторного мастила і закрити гніздо свічки запалювання шматком дрантя, повернути вал двигуна кілька разів, щоб розподілити мастило по внутрішній поверхні циліндра, встановити на місце свічку запалювання і надіти на неї наконечник.

- Нанести на всі пофарбовані поверхні квадроцикла шар захисного змащування, а на хромовані поверхні – мастило, що охороняє від корозії.
- Довести тиск повітря в шинах до нормального значення. Встановити квадроцикл на підставки таким чином, щоб всі колеса виявилися вивішеними.
- При необхідності – вкрити квадроцикл від попадання пилу і бруду.

Не допускається зберігати квадроцикл в приміщенні з підвищеними запиленості та вологістю, наявністю в повітрі агресивних газів і парів агресивних рідин, поблизу опалювальних батарей, місць зберігання кислот, лугів, мінеральних добрив та інших агресивних середовищ. Не рекомендується тривалий час зберігати квадроцикл на відкритих майданчиках або в місцях, де можливий вплив атмосферних опадів і прямого сонячного світла.

5.5. Розконсервація квадроцикла після зберігання.

1. Розкрити квадроцикл і очистити його. Якщо після консервації квадроцикла пройшло більше 4 місяців, замінити моторне мастило.
2. При необхідності зарядити акумуляторну батарею, встановити її на квадроцикл.
3. Видалити надлишок спеціального аерозольного мастила, яке захищає внутрішню поверхню паливного бака від корозії. Заповнити паливний бак свіжим бензином.
4. Провести повний огляд квадроцикла і контролює роботу його систем і агрегатів перед поїздкою.
5. Провести пробну поїздку на квадроциклі на малій швидкості в безпечному місці.

5.6. Утилізація квадроцикла

Не викидайте квадроцикл із побутовими відходами! Квадроцикл, що відслужив свій термін, знаряддя та пакування мають здаватися на утилізацію та перероблення. Інформацію про утилізацію ви можете отримати в місцевій адміністрації.

6. ТЕХНІЧНЕ ОБСЛУГОВУВАННЯ

Своєчасне і правильне виконання технічного обслуговування є основою для безпечної, економічної та безвідмовної роботи квадроцикла. Проведення ретельного огляду перед поїздкою і підтримку квадроцикла в справному стані особливо важливі, оскільки він призначений для руху по пересіченій місцевості в складних умовах.

ПРИМІТКА!

Конструкція та дизайн вузлів, агрегатів та складових вашого квадроцикла можуть відрізнятися від показаних на малюнках у цьому розділі.

Завжди дотримуйтеся рекомендацій з огляду та технічного обслуговування, викладеним в цій керівництві з експлуатації. Якщо у Вас виникають питання по проведенню технічного обслуговування квадроцикла, проконсультуйтеся-тесь з фахівцями сервісного центру і отримаєте рекомендації відповідно до режиму експлуатації квадроцикла. Якщо квадроцикл перекинувся або потрапив в дорожньо-транспортну пригоду, зверніться у сервісний центр для проведення ретельної перевірки всіх систем і механізмів, навіть якщо Ви самі здатні виконати ремонт.

УВАГА!

Неналежне технічне обслуговування квадроцикла або залишена перед поїздкою без уваги несправність можуть стати причиною аварії, в якій можуть отримати серйозні травми або загинути люди.

Приступаючи до виконання будь-яких робіт з обслуговування або ремонту квадроцикла, уважно вивчіть відповідний розділ цієї інструкції, переконайтеся, що в наявності є необхідний інструмент, а Ви володієте відповідними навичками.

Перед початком робіт дайте двигуну і системі випуску охолонути, оскільки від контакту з гарячими деталями можливі опіки. Якщо вам в ході робіт потрібно запустити двигун, то це слід робити на відкритому повітрі або при наявності хорошої вентиляції, так як окис вуглецю, яка міститься у відпрацьованих газах, мають високу токсичність. Не заводьте двигун, якщо це не потрібно за інструкцією для виконуваної операції, так як при працюючому двигуні збільшується ймовірність отримання травм, викликаних контактом з рухомими частинами.

Будьте уважні при роботі з паливом і акумуляторною батареєю, щоб виключити ризик загоряння або вибуху. Для очищення частин квадроцикла використовуйте тільки незаймісті розчинники і мийні засоби і не застосовуйте бензин. Чи не наближайтеся із запаленою сигаретою або з відкритим полум'ям до елементів паливної системи і акумуляторної батареї.

Для забезпечення найкращої якості і надійності при ремонті і заміні вузлів і деталей використовуйте тільки нові оригінальні частини або їх повні аналоги. Пам'ятайте, що в сертифікованому сервісному центрі є все необхідне оснащення і запчастини для обслуговування та ремонту квадроцикла.

6.3. Періодичність техобслуговування

Сервісні інтервали визначені, виходячи із середньозважених умов експлуатації. При експлуатації квадроцикла в умовах підвищеної вологості або запиленості, а також на граничних режимах роботи двигуна потрібно частіше проведення технічного обслуговування деяких агрегатів. Проконсультуйтеся в сервісному центрі і отримаєте рекомендації з технічного обслуговування, що відповідають вашим індивідуальним потребам і режиму експлуатації квадроцикла.

Види робіт з технічного обслуговування:

П – перевірка і, при необхідності, очищення, регулювання або заміна;

О – очистка;

Р – регулювання;

С – змащування;

З – заміна.

Система, агрегат, параметр	Обіг, км													
	200	500	1000	3000	5000	7000	9000	11000	13000	15000	17000	19000	21000	23000
Паливний фільтр			З	З	П	З	П	З	П	З	П	З	П	З
Паливопроводи		П		П		П		П		П		П		П
Важіль дросельної заслінки	Р			П		П		Р		П		П		П
Карбюратор		П		П		П		П		П		П		П
Повітряний фільтр	Очищати не рідше ніж раз на 1000 км													
Свічка запалювання				З		П		З		П		З		П
Моторне мастило	З	З	З	З	З	З	З	З	З	З	З	З	З	З
Масляний фільтр		О	О	О		О		О		О		О		О
Варіатор			П	П		П		П		П		П		П
Натяг ланцюга	П		С	П	П	П	П	П	П	П	П	П	П	П
Знос гальмівних колодок				П		П		П		П		П		П
Передні гальма			П			П				П				П
Задні гальма			П			П				П				П
Гальмівна рідина		П	П	П	П	П	П	П	П	П	П	П	П	П
Гальмівні шланги			П			П				П				З
Амортизатори			Р			П				Р				П
Рульове управління			П			П				П				П
Акумулятор			П		П		П		П		П		П	
Шини	Перевіряти перед кожною поїздкою													
Болти, гайки та ін. кріплення	П	П	П	П	П	П	П	П	П	П	П	П	П	П

6.4. Обслуговування двигуна

Квадроцикл оснащений одноциліндровим чотиритактним бензиновим карбюраторним двигуном з повітряним охолодженням.



Рисунок 7.1. Двигун

6.4.1. Перевірка та заміна мастила у двигуні

		Температурний діапазон SAE числа в'язкості								
Температура	°C	-30	-20	-10	0	10	20	30	40	50
	(°F)	-10	0	20	40	60	80	100	120	
Моторне мастило для бензинового двигуна		TM «SPARK» 4T SAE 10W-40 API SL								

Рисунок 7.2. Класифікація мастил

За заводським стандартом у двигуні мототехніки використовується всесезонне мастило для Квадроциклетних чотиритактних двигунів напівсинтетичне моторне мастило «**SPARK**» 4T SAE 10W-40 API SL.



Рисунок. 7.3. – Рекомендоване мастило

ЗАСТЕРЕЖЕННЯ!

Заливайте тільки те мастило, що зазначено у даному керівництві. Використання нерекомендованого мастила може призвести до передчасного зносу двигуна.

ЗАСТЕРЕЖЕННЯ!

Не допускайте зниження рівня нижче мінімальної позначки, вчасно поповнюючи його доливанням необхідної кількості моторного мастила. Робота двигуна з низьким рівнем мастила може призвести до несправності двигуна.

ЗАСТЕРЕЖЕННЯ!

Не допускайте також переливу мастила вище максимальної позначки! Це призводить до надмірного викиду мастила через глушник та скорочує термін служби і передчасного виходу двигуна з ладу.

Кожен день перед виїздом необхідно перевіряти рівень мастила в двигуні. При перевірці рівня мастила квадроцикл повинен стояти на рівній поверхні. Якщо перевірка проводиться після того, як двигун пропрацював деякий час, необхідно після того його вимкнення почекати кілька хвилин, щоб моторне мастило стекло з робочих поверхонь двигуна в картер.

Для перевірки рівня мастила необхідно пробку-щуп (див. рис. 7.4.) Вставити в заливну горловину, при цьому не закручуючи її по різьбі, як показано на рис. 5.4. Рівень мастила повинен знаходитися в межах між максимальною і мінімальною відмітками, зазначеними на масляному щупі.



Рисунок 7.4. Перевірка рівня мастила в двигуні

Не допускайте зниження рівня нижче мінімальної позначки, вчасно поповнюючи його шляхом доливання необхідної кількості моторного мастила. Робота двигуна з низьким рівнем мастила може привести до несправності двигуна.

Не допускайте також переливу мастила вище максимальної позначки. Це призводить до його надмірного викиду через глушник, скорочення терміну служби і передчасного виходу двигуна з ладу.

Для заміни мастила необхідно виконати наступні дії:

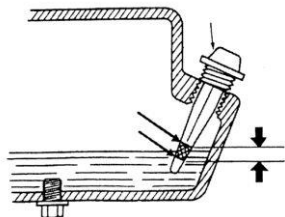
1. Встановити квадроцикл на рівній горизонтальній поверхні.
2. Запустити двигун і дати попрацювати йому вже за 15 хвилин на холостих обертах. Після того, як двигун прогрівся, злити старе мастило в заздалегідь приготовлену ємність або піддон через зливний отвір в нижній частині картера.

3. Після зливу відпрацьованого мастила залити в картер промивну рідину і знову завести двигун на 10 – 15 хв.
4. Злити промивну рідину в заздалегідь приготовлену ємність і залити нове мастило до необхідного рівня.

УВАГА!

Будьте обережні при зливанні: відпрацьоване мастило и двигун нагріваються до високої температури. Унікальне попадання відпрацьованого мастила на руки та інші частин тіла.

Відпрацьоване мастило підлягає утилізації, так як використовувати його далі не можна. Після охолодження злийте відпрацьоване мастило в посудину (в каністру, бутилі з пробкою тощо.) для здачі в найближчий пункт прийому нафтопродуктів. Забороняється зливати відпрацьоване моторне мастило на землю, в канали, річки і тощо.

6.5. Обслуговування і заміна свічки запалювання.

Свічка запалювання розташована на правій стороні головки циліндра двигуна (див. рис. 7.5.). Зніміть ковпачок свічки запалювання, і очистіть бруд навколо ковпачка свічки запалювання. Зніміть свічку запалювання за допомогою свічкового ключа, що входить в комплект поставки, перевірте стан свічки запалювання.



Рисунок 7.5. Свічка запалювання

УВАГА!

Будьте обережні при знятті свічки запалювання, так як при роботі двигуна вона нагрівається до високої температури.

Очистіть нагар і бруд з електродів за допомогою дротяної щітки і огляньте свічку на предмет пошкоджень і прогорання між електродами. Якщо свічка запалювання пошкоджена, то замініть її.

УВАГА!

Уважно стежте за станом свічки запалювання. Застосування дефектних або невідповідних свічок призводить до значного зниження потужності двигуна, збільшення витрати палива, може стати причиною виходу двигуна з ладу.

Виміряйте зазор між електродами свічки запалювання за допомогою щупа, цей зазор повинен дорівнювати 0,65 – 0,75 мм. (див. рис. 7.6.)

При монтажі свічки запалювання потрібно спочатку наживити її вручну, а потім затягнути свічним ключем.



Рисунок 7.6. Свічка запалювання, регулювання зазору

6.6. Очищення повітряного фільтра

Підтримка повітряного фільтра в чистоті – необхідна умова для забезпечення нормальної роботи двигуна. На кожні 500 км їзди, потрібно хоча б один раз очистити повітряний фільтр. Якщо квадроцикл постійно експлуатується на заповровених дорогах, потрібно очищати повітряний фільтр частіше.

На квадроциклі встановлений нерозбірний повітряний фільтр з фільтрувальним елементом з поролону, який міститься в кошик з металевої сітки (див. рис. 7.7.).

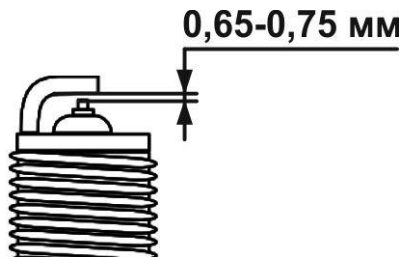
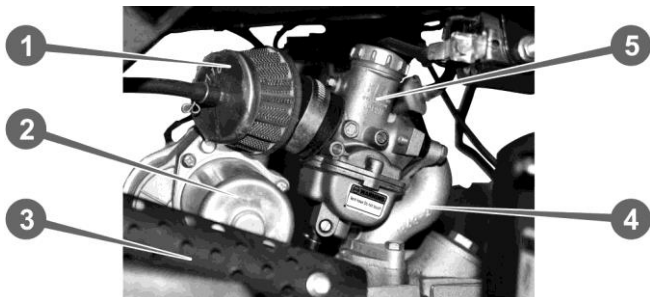

1. Повітряний фільтр
2. Електростартер
3. Вихідний патрубок циліндра двигуна в кожусі
4. Вхідний патрубок циліндра двигуна
5. Карбюратор

Рисунок 7.7. Повітряний фільтр, карбюратор

Для очищення фільтра необхідно послабити хомутики на патрубку, що з'єднує повітряний фільтр і карбюратор, зняти фільтр з фланця карбюратора і промити, ретельно висушити, за допомогою маслянки нанести на поролоновий фільтруючий елемент кілька крапель машинного мастила. Якщо фільтр сильно забруднений, його треба замінити. Монтувати повітряний фільтр потрібно в порядку, протилежному розбиранню.

УВАГА!

Використання повітряного фільтра, не призначеного для даної моделі, або фільтра поганої якості, може привести до прискореного зносу двигуна і знизити ефективність його роботи.

6.7. Система подачі палива

Система подачі палива включає в себе паливний бак (див. рис. 3.1.1) паливопроводи, паливний фільтр і карбюратор.

В якості палива слід застосовувати неетилований бензин з октановим числом не менше ніж 92. Застосування інших видів палива є порушенням правил експлуатації квадроцикла і є причиною припинення дії гарантійних зобов'язань.

При заправці не допускайте переповнення паливного бака. У заливний горловині паливо має бути відсутнім. Після закінчення заправки надійно закрийте паливний бак кришкою. Не можна експлуатувати квадроцикл без кришки паливного бака або з пошкодженою кришкою.

УВАГА!

Бензин виключно вибухонебезпечний. Звертаючись з ним необережно, ви можете отримати серйозні опіки і травми.

Перед заправкою квадроцикла паливом заглушіть двигун. Не тримайте до паливного баку та до ємностей з бензином джерела тепла, іскор і відкритого полум'я. Бризки і патьоки бензину необхідно негайно видаляти. Слідкуйте, щоб бризки бензину не потрапили на гарячий двигун.

УВАГА!

Пари бензину отруйні. Вдихання парів бензину може привести до помутніння свідомості і до отруєння.

Проводьте заправку бензином тільки на відкритому повітрі. Не залишайте паливний бак квадроцикла і ємності з бензином відкритими.

Паливний фільтр є важливим елементом забезпечення довготривалої безперебійної роботи двигуна. Фільтрація палива необхідна для видалення частинок пилу, бруду, іржі, наявної в металевих ємностях, де перевозиться і зберігається паливо, смол, які утворюються в результаті відбуваються в паливі хімічних процесів, а також води – конденсату, дощу і снігу, – потрапляє в паливний бак при заправці квадроцикла.

Заміна паливного фільтра повинна проводитися через кожні 2000 км пробігу, або при наявності в ньому видимого забруднення і погіршення пропускної здатності. Стан фільтра залежить від якості бензину: чим брудніше бензин, тим швидше засмічується фільтр. Ривки при русі квадроцикла спочатку на високих, а потім і на знижених швидкостях з великою ймовірністю свідчать про засмічення фільтра.

При знятті паливного фільтра необхідно враховувати, що з відокремлених паливопроводів і з самого фільтра витече трохи бензину, тому заміну паливного фільтра треба проводити при порожньому паливному баку, на відкритому повітрі або в приміщенні з хорошою вентиляцією.

При приєднанні паливопроводів до нового паливного фільтру необхідно дотримуватися напрямку руху палива через фільтр, яке зазначено стрілкою на корпусі фільтра.

Паливопроводи виконані зі спеціальної бензостійкої гуми і розраховані на тривалий термін служби. Проте необхідно регулярно оглядати паливопроводи на наявність тріщин і механічних пошкоджень. Пошкоджені паливопроводи необхідно негайно замінити, оскільки попадання бензину на гарячий двигун може стати причиною пожежі квадроцикла.

6.8. Регулювання карбюратора

Двигун квадроцикла оснащений поплавковим карбюратором (див. рис. 7.7.). Карбюратор поставляється з заводу налаштованим і відрегульованим. Не рекомендується без необхідності змінювати заводські регулювання карбюратора, так як це може призвести до погіршення експлуатаційних характеристик двигуна і перевитрати палива.

Якщо в процесі експлуатації квадроцикла все-таки виникає необхідність регулювання карбюратора, наприклад для адаптації якості паливної суміші до дуже високої або дуже низької температури навколишнього середовища, регулювання слід виконувати в сервісному центрі або звернутися до кваліфікованого фахівця.

Правильність регулювання холостого ходу перевіряється різким відкриттям і закриттям дросельної заслінки. Якщо двигун при різкому відкритті заслінки глухне або погано набирає обертів, суміш потрібно злегка збагатити незначним загортанням гвинта регулювання холостого ходу. Якщо двигун глухне при різкому закритті дроселя, суміш слід збіднити відверненням того ж гвинта.

6.9. Регулювання важеля керування подачею палива

Важіль керування подачею палива («дросель») визначає положення дросельної заслінки карбюратора, знаходиться на правій стороні керма (див. рис. 3.1.1, 3.1.2) і є одним з основних органів управління квадроциклом, тому потребує постійного контролю.

Для перевірки при заглушеному двигуні поверніть важіль з положення "повністю закрита заслонка" – в положення "повністю відкрита заслінка". Важіль повинен повертатися вільно, без заїдань, і відразу після звільнення самостійно повертатися у вихідне положення. Огляньте стан троса дросельної заслінки від важеля керування дросельною заслінкою до карбюратора. Якщо трос перекручений, заїв або неправильно приєднаний – замініть трос або заново підключіть його.

6.10. Обслуговування трансмісії

Квадроцикл оснащений автоматичною безступінчатим трансмісією – кліноремним варіатором з реверсивною одношвидкісною коробкою. Трансмісія змонтована в одному корпусі з двигуном (див. рис. 3.1.1, 3.1.2). Передача обертання від варіатора на задню вісь передається за допомогою відкритої ланцюгової передачі.

За рахунок автоматичного (залежно від частоти обертів коленвала двигуна) зміни передавального відносини з провідних шківів на ведені досягається плавне регулювання швидкості обертання вихідного вала варіатора і крутного моменту на колесах квадроцикла при незмінному моменті на валу двигуна. Дана конструкція забезпечує максимальні простоту і зручність керування квадроциклом, і в той же час створює оптимальні умови роботи двигуна.

6.11. Обслуговування варіатора

Варіатор поставляється з заводу повністю налаштованим і відрегульованим. Його обслуговування і ремонт має здійснюватися тільки в сертифікованому сервісному центрі.

УВАГА!

Не вносьте змін в конструкцію і в настройки варіатора. Будь-яка зміна конструкції призведе до розбалансування системи, появи вібрацій і додаткового навантаження на її компоненти.

В процесі експлуатації квадроцикла вода випадково може потрапити всередину варіатора. Для нормальної його роботи перед початком руху воду необхідно видалити. Для цього:

1. Встановіть квадроцикл на горизонтальну поверхню.
2. Виверніть зливну пробку і злийте воду. Встановіть зливну пробку на місце.
3. Увімкніть нейтральну передачу і запустіть двигун.
4. Протягом 10-15 секунд кілька разів натисніть і відпустіть важіль управління дросельною заслінкою, щоб просушити ремінь і шківів варіатора.

Примітка: Не тримайте важіль управління дросельною заслінкою в положенні «повністю відкрито» більше 10 секунд.

5. Дайте двигуну попрацювати на холостих обертах.
6. Перевірте, чи не прослизає ремень. Якщо ремінь прослизає, ще раз просушіть процедуру просушування.
7. По можливості якнайшвидше доставте машину в сервісний центр для перевірки та техобслуговування.

6.12. Обслуговування ланцюгової передачі

Термін служби ланцюгової передачі залежить від умов експлуатації та від догляду за нею. Ланцюг потребує періодичного змащування і регулюванню натягу, в іншому випадку вона швидко зношується, пошкоджується сама і може серйозно пошкодити квадроцикл.

Перевірка стану ланцюгової передачі проводиться в певній послідовності.

1. Поставте квадроцикл на рівному місці, зупиніть двигун, увімкніть нейтральну передачу.
2. Подивіться, наскільки провисає нижня частина ланцюга. Нормальне провисання має становити 20-30 мм.
3. Наведіть квадроцикл трохи вперед. Подивіться провисання знову. Повторіть цю процедуру кілька разів. У кожному положенні провисання має бути однаково. Якщо це не так, значить, якісь ланки ланцюга перестали згинатися. Це усувається мастилом ланцюга, якщо немає механічних пошкоджень ланок. При наявності механічних пошкоджень ланцюг необхідно замінити.
4. Перевірте стан зірочок, якщо є видимі пошкодження – замініть зірочки.

УВАГА!

Ланцюг і зірочки треба міняти одночасно. Не можна встановлювати новий ланцюг на зношені зірочки або встановлювати нові зірочки і зношену ланцюг!

При регулюванні натягу ланцюга необхідно враховувати, що ланцюг ні за яких положеннях маятника задньої підвіски не повинна бути натягнута як струна, але повинна мати мінімум 10-15 мм провисання в нижній гілці.



Рисунок 7.8. Механізм натягу ланцюга.

Регулювання натягу ланцюга проводиться таким чином:

1. Поставте квадроцикл на рівне місце, увімкніть нейтраль, запалювання повинно бути вимкнено.
2. Послабте гайки верхніх і нижніх затискних болтів (див. рис. 7.8.),
3. Відпустіть контргайки на натяжних болтах.
4. За допомогою гайок натяжних болтів встановіть необхідне натягнення ланцюга. Натяг робіть відразу обома натяжними болтами, стежте за тим, щоб не було перекосів підшипникового вузла.
5. Закрутіть контргайки натяжних болтів.
6. Міцно затягніть гайки затискних болтів.

Для змащування ланцюга використовуйте спеціальне мастило для мототехніки ланцюгів або, в крайньому випадку, моторне мастило з відповідним сезону температурним діапазоном. Ретельно змащуйте кожну ланку ланцюга, щоб мастило потрапило в усі порожнини. Якщо ланцюг забруднений, перед змащуванням необхідно промити її уайтспиритом або гасом (але не бензином!).

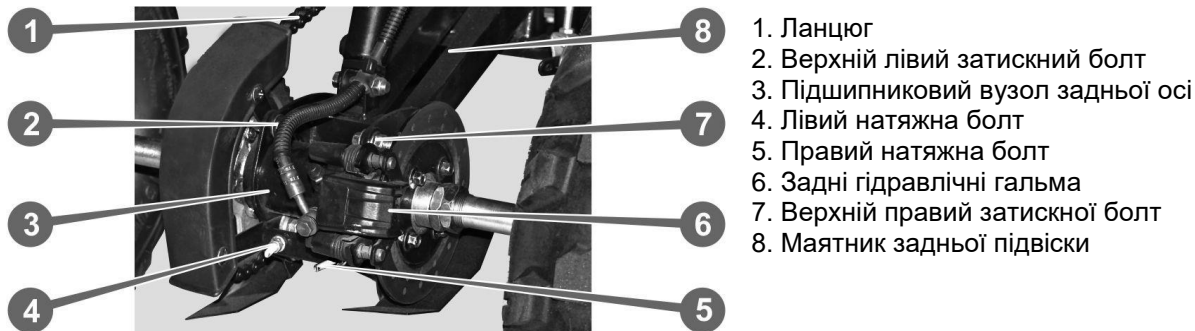
6.13. Обслуговування електрообладнання

Бортова електромережу квадроцикла розрахована на напругу 12 В і включає в себе акумуляторну батарею (АКБ), плавкі запобіжники, генератор, електростартер, систему запалювання, комплект перемикачів, індикаторну панель, передні фари, задній стоп-сигнал, систему охоронної сигналізації.

Генератор, електростартер, система запалювання, індикаторна панель і система охоронної сигналізації не вимагають регулювання і обслуговування протягом всього терміну експлуатації квадроцикла. У разі їх поломки звертайтеся для ремонту або заміни в сервісний центр.

Обслуговування акумуляторної батареї

При непрацюючому двигуні джерелом електроенергії на квадроциклі є стандартна «мінус» -заземлена 12-вольтна яку обслуговує гелева акумуляторна батарея (АКБ) ємністю див. у тех. хар.

У процесі експлуатації АКБ необхідно регулярно виконувати такі дії:

- перевіряти надійність кріплення батареї в посадковому місці;
- перевіряти щільність контакту наконечників проводів з виведенням батареї;
- не допускати появи корозії на виводах батареї, наконечники проводів і батареї змастити технічним вазеліном;
- очищати батарею від пилу і бруду м'якою ганчіркою;
- перевіряти і за потреби прочищати вентиляційні отвори;
- перевіряти цілісність корпусу на відсутність тріщин.

Не допускайте розряду АКБ більш ніж на 50%. Не допускайте, щоб батарея зберігалася розрядженою.

Тримайте АКБ у чистоті, оскільки бруд на корпусі батареї сприяє швидшому її розряду через появу струмів витікання між клемами. Не допускайте короткого замикання на вихідних дротах АКБ – це виведе її з ладу назавжди.

Заряджайте АКБ тільки струмами в 10 разів нижче від містської характеристики. Наприклад: встановлену АКБ ємністю 4 Аг заряджайте струмом силою не більше 0,4 ампера. Не варто надмірно перезаряджати АКБ:

Регулярно перевіряйте напругу на клеммах АКБ при запущеному двигуні. Не допускайте сильних ударів по корпусу АКБ і сильних вібрацій – активна речовина може обсіпатися з пластин, що призведе до зниження ємності, а в подальшому і до повного виходу батареї з ладу.

Тривале зберігання батареї найкраще робити в сухому, прохолодному місці. Не допускайте зберігання батареї при температурах нижче -5°C . Перед постановкою на зберігання заряджайте АКБ до 100%.

Гелева АКБ є необслуговуваною батареєю, тому не вимагають перевірки рівня та щільності електроліту.

АКБ розміщена в ніші під водійським сидінням. Термін служби АКБ залежить від дотримання правил догляду за нею і попередження екстремальних режимів роботи.

6.13.1. Заміна плавких запобіжників

Плавкі запобіжники, розраховані на струм спрацьовування 15 А, призначені для захисту електромережі квадроцикла від перевантаження і короткого замикання. Запобіжники встановлені безпосередньо на висновках клем підключення АКБ.

УВАГА!

Щоб уникнути пошкоджень електромережі квадроцикла замініть перегорілі плавкі запобіжники тільки при заглушеному двигуні і вимкненою системою запалювання.

Якщо запобіжник часто перегорає, то зазвичай це викликано коротким замиканням або перевантаженням електричної системи. Необхідно знайти й усунути причину несправності. Якщо не вдалося самостійно

знайти й усунути причину короткого замикання, необхідно звернутися за допомогою до автоелектрика або в сервісний центр.

6.13.2. Заміна ламп в світлових приладах.

З світлових приладів на квадроциклі встановлені передні фари і задній стоп-сигнал. Оскільки рух на квадроциклах по дорогах загального користування заборонено, покажчики поворотів не входять до оснащення машини.

УВАГА!

Забороняється установка на квадроцикл додаткових освітлювальних приладів, аудіосистем або іншого електрообладнання, так як це створить навантаження на АКБ і генератор, що перевищують розрахункові навантаження, що може привести до скорочення терміну їх служби або виходу з ладу.

Справність і правильна робота світлових приладів є важливою складовою частиною безпеки експлуатації квадроцикла, особливо при групових поїздках і в темний час доби. Перед кожною поїздкою перевіряйте справність світлових приладів.

Основною вимогою до експлуатації освітлювальних і сигнальних приладів є утримання в чистоті їх прозорих елементів і контактних клем, а також своєчасна заміна перегорілих електроламп.

При заміні ламп слід дотримуватися ряду правил:

- Вимикати запалювання перед заміною лампи.
- Дати лампі охолонути, перш ніж працювати з нею.
- Не використовуйте лампи, що відрізняються за типом і потужності від встановлених на заводі.
- Відразу після установки нової лампи перевірити працездатність приладу освітлення або сигналізації.

6.14. Обслуговування ходової частини і кузова

Ходова частина квадроцикла складається з зварної рами, переднього моста з рульовою колонкою і незалежною підвіскою коліс, заднього моста з залежною маятниковою підвіскою і пружинним амортизатором, передній гальмівний системи, задній гальмівний системи, коліс.

6.14.1. Рульова колонка і передній міст

Рульова колонка з кермом розташована симетрично до поздовжньої осі квадроцикла і призначена для зміни напрямку руху квадроцикла.

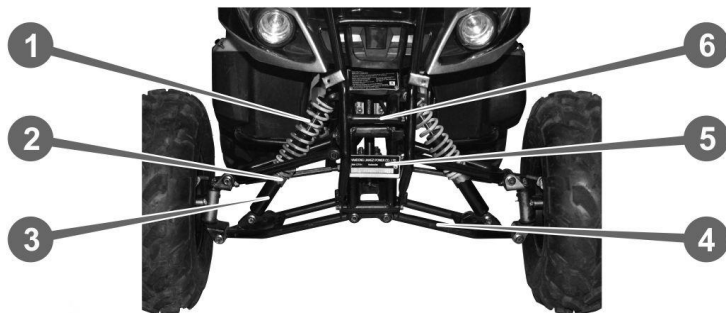

1. Пружина амортизатора
2. Ступенева втулка-регулятор жорсткості підвіски
3. Гідравлічний демпфер
4. Качаючийся важіль підвіски
5. Табличка з VIN-кодом
6. Рама квадроцикла.

Рисунок 7.9. Передній міст

Від стану і справності кермового управління залежить легкість і безпеку управління квадроциклом. Регулярно перевіряйте затяжку всіх кріпильних елементів механізму рульового управління. Для усунення несправностей рульового керування звертайтеся в сервісний центр.

УВАГА!

Експлуатація квадроцикла з несправним рульовим керуванням категорично заборонена!

На квадроциклі застосована незалежна підвіска передніх коліс паралелограмного типу, яка забезпечує стійкість і керуваність машини у всіх штатних режимах експлуатації.

Жорсткість пружин амортизаторів передньої підвіски регулюється обертанням східчастих втулок-регуляторів: за годинниковою стрілкою – збільшення жорсткості, проти годинникової стрілки – зменшення. З обох сторін жорсткість пружин повинна бути встановлена однаковою, з урахуванням ваги водія і умов експлуатації машини.

6.14.2. Задній міст

Задній міст квадроцикла є цілісною вісь, встановлену на маятниковій підвісці з пружинним амортизатором. На осі закріплені ведена зірочка відкритої ланцюгової передачі і диск заднього гідравлічного гальма. На кінцях осі за допомогою спеціальних фланців встановлені задні колеса.



Рисунок 7.10. Задній міст

Регулярно перевіряйте затяжку всіх кріпильних елементів заднього моста. Для усунення несправностей заднього моста звертайтеся в сертифікований сервісний центр.

Жорсткість пружини амортизатора задньої підвіски регулюється обертанням ступінчастою втулки-регулятора: за годинниковою стрілкою – збільшення жорсткості, проти годинникової стрілки – зменшення.

6.14.3. Гальмівна система

Надійна робота гальм вкрай важлива для забезпечення безпечної експлуатації квадроцикла. Перевіряйте стан гальм кожного разу перед початком поїздки.

УВАГА!

Експлуатація квадроцикла з несправними гальмами категорично заборонена!

На квадроциклах встановлені дискові гідравлічні гальма(див. табл. 2.1). Передні гальма приводяться в дію важелем переднього гальма, розміщеним на правій стороні керма. В процесі експлуатації гальмівні колодки зношуються, тому необхідно проводити своєчасне регулювання гальм.

Обслуговування гідравлічної гальмівної системи передніх коліс виконується спільно з обслуговуванням задньої гальмівної системи з дотриманням усіх вимог до неї та описано нижче.

Задні дискові гідравлічні гальма приводяться в дію важелем на лівій рукоятці керма (див. рис. 3.4.1).

Регулювання гальмівної системи задніх коліс проводиться шляхом збільшення або зменшення довжини гальмівної тяги, при цьому вільний хід педалі гальма повинен знаходитися в межах 20-30 мм.

Гідравлічний гальмівний механізм задніх (і передніх) коліс налаштовується при виготовленні і не потребує регулювання, але так як у міру зносу гальмівних колодок рівень гальмівної рідини знижується, слід регулярно його контролювати і в міру необхідності доливати гальмівну рідину в бачок гідросистеми, виконаний в одному корпусі з головним гальмівним циліндром. Контроль рівня гальмівної рідини здійснюється за індикатором, розташованому на корпусі головного гідроциліндра.

УВАГА!

Ніколи не змішуйте гальмівні рідини різних видів! Не користуйтеся рідиною, яка зберігалася у відкритій тарі – вона абсорбувала вологу з повітря, стала ненадійною і може викликати «провали» при гальмуванні.

Якщо вільний хід важелів гальм став ненормально великим, а знос гальмівних колодок не досяг гранично допустимої величини 1 мм, можливо, що в гальмівну систему потрапило повітря. У цьому випадку її слід прокачати. Також необхідно прокачувати гальмівну систему при зміні гальмівної рідини.

Для прокачування гальмівної системи необхідно залити в бачок гальмівну рідину до верхнього рівня, зробити 2-3 натискання педаллю заднього гальма (або важелем на рукояті переднього), відкрутити штуцер випуску повітря на робочому циліндрі задніх коліс і натиснути педаль задніх гальм.

Повторювати ці дії до тих пір, поки з штуцера не піде (в заздалегідь підготовлену і підставлену тару) гальмівна рідина без бульбашок повітря.

Зливу гальмівну рідину можна використовувати при доливці, але тільки після того, як вона відстоїться протягом декількох годин в закритій тарі.

Для забезпечення надійності і ефективності гідравлічної гальмівної системи всі роботи по зміні гальмівної рідини і заміни гальмівних колодок рекомендується виконувати в сервісному центрі.

6.14.4. Шини

Для того, щоб безпечно їздити на квадроциклі, його шини повинні бути правильного типу і розміру, перебувати в гарному стані, з задовільним станом протектора і з рекомендованим тиском повітря.

УВАГА!

Експлуатація квадроцикла з надмірно зношеними шинами або з неправильним тиском повітря в шинах може стати причиною дорожньо-транспортної пригоди, що загрожує отриманням серйозних травм або смертю.

Квадроцикл оснащений безкамерними шинами низького тиску (див. таб. 2.1.), Спеціально призначеними для руху по бездоріжжю, однак вони не застраховані від проколів. Завжди уважно вибирайте місцевість для поїздки з урахуванням цього фактора.

Правильний тиск в шинах забезпечує оптимальне поєднання керованості, терміну служби протектора і плавності ходу. Недостатній тиск призводить до нерівномірного зносу протектора шин і негативно позначається на керованості. Крім того, існує небезпека перегріву шин і подальшого виходу їх з ладу. Надмірний тиск в шинах призводить до погіршення плавності ходу, підвищує ймовірність пошкоджень, що викликаються дорожніми нерівностями, і є причиною нерівномірного зносу шин.

Перевірку тиску в шинах слід проводити на холодних шинах за допомогою манометра. Після перевірки тиску та підкачування шин переконайтеся, що ковпачки вентилів надійно загорнуті. При необхідності встановіть нові ковпачки.

- При перевірці тиску повітря в шинах огляньте їх також на предмет наявності таких пошкоджень:
- Опуклості або здуття на протекторі або боковинах шини. Шина, на протекторі якій є опуклості або здуття, підлягає заміні.
- Порізи, виривання або тріщини на шині. Якщо в тріщині або виривши видно тканину корду, шину необхідно замінити.
- Цвяхи, а також інші сторонні предмети, внедрившиєся в протектор або боковини шини.
- Надмірний знос протектора.

В екстрених ситуаціях допускається проведення тимчасового ремонту шини. Однак після тимчасового ремонту слід на низькій швидкості і, по можливості, без вантажу, доїхати до сервісного центру для здійснення повноцінного ремонту або заміни шини.

Замінювати рекомендується одночасно всі чотири шини в комплекті. Якщо це неможливо, замінювати шини слід попарно (шини передньої або задньої осі) на шини аналогічного типу і розмірності. Забороняється проводити заміну тільки однієї шини.

При перевірці шин також перевіряйте затяжку колісних гайок. При необхідності підтягніть ослаблені гайки.

7. МОЖЛИВІ НЕСПРАВНОСТІ І МЕТОДИ ЇХ УСУНЕННЯ

Даний розділ керівництва описує не всі ситуації, можливі при експлуатації квадроцикла. При виникненні проблем, які не описані в цьому розділі, звертайтеся в сервісний центр для консультації і ремонту.

УВАГА!

В період дії гарантійних зобов'язань всі види ремонтних і регулювальних робіт, пов'язані з розкриттям двигуна і агрегатів квадроцикла або зміною їх налаштувань, повинні виконуватися тільки в сервісному центрі.

7.1. Електрообладнання

Несправність	Можлива причина	Метод усунення
при повороті ключа запалювання не вмикається індикатор обраного напрямку на дисплеї, не вмикається електрообладнання	перегорів запобіжник 15А	Замінити запобіжник. Якщо новий запобіжник також згорає, знайти і усунути причину короткого замикання
	Розряджена або відсутня АКБ	Зарядити або замінити АКБ
	Окислювалися клеми АКБ	Очистити клеми АКБ, відновити контакт
	Пошкоджено замок запалювання або центральна електропроводка квадроцикла	Оглянути замок запалювання і проводку, перевірити за допомогою електротестера. При неможливості самостійно вирішити проблему – звернутися в сервісний центр

Несправність	Можлива причина	Метод усунення
АКБ і центральна проводка справні, напруга 12 В в електромережі є, але будь-якої прилад або електрообладнання не вмикається	Перегоріла лампа освітлювального або сигнального обладнання	Замінити лампу
	Відсутній контакт в місцях з'єднання або пошкоджена проводка до електроустаткування	Перевірити контакти в місцях з'єднання проводки і клем обладнання, при необхідності – зачистити. Перевірити цілісність проводки за допомогою електротестера. При неможливості самостійно вирішити проблему – звернутися в сервісний центр
	Чи не працює вимикач, що вмикає електрообладнання	Відремонтувати або замінити вимикач
	Вийшло з ладу електрообладнання	Перевірити працездатність обладнання, подавши на нього безпосередньо напруга 12 В. При необхідності – відремонтувати або замінити електрообладнання
Чи вмикається тільки дальній чи тільки ближнє світло фари	Перегоріла одна з спіралей лампи фари	Замінити лампу фари
При натисканні на важіль переднього гальма або при натисканні на педаль заднього гальма не вмикається стоп-сигнал	Вийшов з ладу вимикач на важелі переднього гальма або натяжна контакт педалі заднього гальма	Відремонтувати або замінити вимикач

Несправність	Можлива причина	Метод усунення
Електростартер не може повернути вал двигуна	Коробка передач не переведена в положення «нейтраль»	Перекласти коробку передач в положення «нейтраль»
	розряджена АКБ	Зарядити або замінити АКБ
	Пошкоджені або зношені електрощітки стартера	Замінити електрощітки
Відбувається постійний недозаряд або перезаряд АКБ. При працюючому двигуні напруга в електромережі менше 12 або більше 12,7 В	Вийшло з ладу реле-регулятор	Замінити реле-регулятор
	Вийшов з ладу генератор	Відремонтувати або замінити генератор

7.2. Двигун і трансмісія

Несправність	Можлива причина	Метод усунення
Двигун не заводиться, або заводиться з працею і працює з перебоями	Свічка запалювання забруднена або вийшла з ладу	Очистити або замінити свічку запалювання
	Відсутня іскра на свічці запалювання	Перевірити роботу замка запалювання, перевірити надійність контакту на ковпачку дроти високої напруги, перевірити працездатність комутатора і котушки запалювання. Усунути несправність або замінити пошкоджений елемент
	Чи не надходить паливо в камеру згоряння двигуна, або воно надходить в надмірній кількості	Перевірити наявність палива в паливному баку, стан паливопроводів, стан паливного фільтра, роботу карбюратора. Усунути несправність або замінити неробочий елемент
	Забруднений повітряний фільтр	Очистити або замінити фільтруючий елемент повітряного фільтра (див. розділ 5.2.3.)

Несправність	Можлива причина	Метод усунення
<p>Двигун нестійкий працює під навантаженням, не розвиває потужності, чутні детонаційні стуки, видно димний вихлоп, підвищена витрата палива</p>	<p>Засмічений або неправильно налаштований карбюратор</p>	<p>Прочистити і налаштувати карбюратор</p>
	<p>У випускній системі, включаючи канали циліндра, накопичився нагар</p>	<p>Видалити нагар з вихлопної труби, глушника і каналів циліндра</p>
	<p>Пошкоджена прокладка між циліндром і картером, зносилися сальники колінчастого вала, пошкоджені прокладки всмоктуючого патрубку, ослабли кріплення циліндра і патрубків</p>	<p>Оглянути з'єднання і елементи ущільнювачів двигуна, при необхідності – замінити пошкоджені елементи, затягнути кріплення. У разі необхідності ремонту – звернутися в сервісний центр</p>
	<p>Застосовується неприпустимий вид палива або неякісне паливо</p>	<p>Замінити паливо на рекомендоване</p>
<p>Двигун перегрівається при тривалій роботі або при русі під навантаженням</p>	<p>Експлуатація квадроцикла з перевантаженням або на неприпустимих режимах роботи</p>	<p>Чи не перевантажувати квадроцикл, вибір між режимами руху відповідно до навантаженням і температурою навколишнього середовища</p>

Несправність	Можлива причина	Метод усунення
Двигун набирає потрібні оберти, але тягове зусилля на колесах недостатнє, рух квадроцикла здійснюється ривками	Необкатаний варіатор або неправильна його обкатка	Провести обкатку квадроцикла відповідно до рекомендацій керівництва по експлуатації
	Прослизає ремінь варіатора через попадання в нього води або снігу	Злийте воду з варіатора, просушіть варіатор, зверніться в сервісний центр для усунення проблеми

7.3. Ходова і гальма

Несправність	Можлива причина	Метод усунення
При русі квадроцикла чутні сторонні шуми, стуки і скрипи	Ослабли кріплення вузлів і агрегатів квадроцикла	Перевірити кріплення вузлів і агрегатів квадроцикла, при необхідності – провести їх затягування
	Відсутня необхідна мастило мастила в агрегатах і місцях рухливих з'єднань	Перевірити наявність змащення в агрегатах і місцях рухливих з'єднань, при необхідності – відновити необхідний рівень мастила

Несправність	Можлива причина	Метод усунення
Стук в передньому мосту	Люфти рульової колонки в підшипниках, в передній підвісці, в рульовому механізмі, в місцях кріплення коліс	Усунути люфти затягуванням кріплень і з'єднань
Повторювані жорсткі удари в передній підвісці (погана амортизація)	Відсутність або недолік олії в гідравлічних демпферах, пружини передньої підвіски через перевантаження втратили пружність або зламані	Звернутися в сервісний центр для відновлення працездатності передньої підвіски
Утруднений поворот керма	Недостатній тиск повітря в передніх шинах	Накачати передні шини
	Зайве затягнуті кріплення і з'єднання рульового механізму	Відрегулювати затягування кріплень і з'єднань рульового механізму
Жорсткі удари і тряска квадроцикла при русі (погана амортизація)	Відсутність або недолік олії в гідравлічному демпфері задньої підвіски, пружина задньої підвіски через перевантаження втратила пружність або зламана	Звернутися в сервісний центр для відновлення працездатності задньої підвіски

Несправність	Можлива причина	Метод усунення
Низька ефективність передніх гальм	Збільшено вільний хід важеля передніх гальм	Зменшити вільний хід важеля передніх гальм
	Зносилися гальмівні колодки	Замінити гальмівні колодки або звернутися для їх заміни в сервісний центр. Перевірити обертання коліс, щоб уникнути нагріву гальм. Після регулювання перевірити гальмування
Низька ефективність задніх гальм	Збільшено вільний хід педалі заднього гальма	Зменшити вільний хід педалі заднього гальма
	Зносилися гальмівні колодки	Замінити гальмівні колодки або звернутися для їх заміни в сервісний центр. Перевірити обертання коліс, щоб уникнути нагріву гальма. Після регулювання перевірити гальмування
	В гідросистему заднього гальма потрапило повітря	Прокачати гідросистему заднього гальма
	Рівень гальмівної рідини впав нижче мінімальної позначки	Оглянути гідросистему задніх гальм на наявність витоків гальмівної рідини (ящко дискові гальма), при виявленні витоків – усунути їх, долити гальмівну рідину до необхідного рівня

8. ГАРАНТІЙНІ ЗОБОВ'ЯЗАННЯ

Гарантійні зобов'язання щодо проданих фізичним і юридичним особам мототехніки ТМ «SPARK», що зареєстровані в установленому порядку і знаходяться в експлуатації, підтримуються на всій території України.

Власник не має права експлуатувати квадроцикл по дорогах загального використання на території України. Офіційна гарантія на новий квадроцикл починає діяти після передачі квадроциклу власнику з обов'язковим внесенням даних про передпродажну підготовку в сервісну книжку. Власник підтверджує факт ознайомлення та особистої згоди із запропонованими умовами гарантії на квадроцикл.

Гарантійний термін експлуатації квадроциклу становить 1 (один) рік зі вказаною в гарантійному талоні датою роздрібного продажу. Термін служби (ресурс) квадроциклу складає 3 (три) роки з вказаною в гарантійному талоні датою роздрібного продажу. Термін амортизації встановлюється згідно з діючим законодавством України. Гарантійний термін зберігання становить 3 (три) роки з дати випуску виробу.

Нормальна робота квадроциклу протягом гарантійного терміну гарантується за умови дотримання правил зберігання, експлуатації та обслуговування квадроциклу. Власник має право на безкоштовне гарантійне усунення виявлених технічних несправностей, експлуатаційних проблем і виробничих недоліків, ремонт і заміну вузлів та деталей, однозначно визнаних дефектами виробництва, виявлених і пред'явлених у період гарантійного терміну експлуатації.

Гарантійне усунення несправностей відбувається шляхом ремонту або заміни несправних частин квадроциклу в сертифікованих сервісних центрах. У зв'язку зі складністю конструкції квадроциклу ремонт може тривати більше двох тижнів. Причину виникнення несправностей і терміни їх усунення визначають фахівці сервісного центра..

УВАГА!

Квадроцикл приймається на гарантійне обслуговування тільки в повній комплектності, ретельно очищений від пилу і бруду, за наявності сервісної книжки та керівництва з експлуатації.

При виконанні гарантійного ремонту гарантійний термін збільшується на час перебування мототехніки в ремонті. Відлік доданого терміну починається з дня прийняття мототехніки у гарантійний ремонт.

На оригінальні запасні частини, встановлені в період гарантійного ремонту, термін гарантії починається з дати їх встановлення і діє до закінчення їх терміну гарантії, але не більше терміну гарантії на мототехніку. Замінені по гарантії деталі та вузли переходять у розпорядження сервісного центру.

Після закінчення гарантійного терміну сервісні центри продовжують здійснювати обслуговування і ремонт виробу, але вже за рахунок споживача. Гарантійні зобов'язання зберігаються в разі зміни власника мототехніки протягом гарантійного терміну, за відсутності порушень власниками (як новим, так і попереднім) вимог до експлуатації мототехніки й умов гарантії.

Право на гарантійний ремонт не є підставою для інших претензій, зокрема – з компенсації збитків користувачу або третім особам, які пов'язані з несправністю, що виникла, прямих і непрямих витрат, пов'язаних із телефонними переговорами, втратою особистого часу, доставкою мототехніки до місця обслуговування і в зворотному напрямку, комерційних чи моральних збитків та ін.

До складу комплекту супровідної експлуатаційної документації входить керівництво з експлуатації мототехніки, ведення та належне заповнення відповідних граф і таблиць яких є обов'язковим. Власник повинен дбайливо зберігати керівництво з експлуатації.

8.1 Гарантійні зобов'язання втрачають свою силу в таких випадках:

- Відсутність, нечитабельність, неправильне або неповне оформлення документів, що встановлюють право на гарантійне обслуговування і ремонт, наявність у цих документах виправлень або підчисток.
- За повної або часткової відсутності, нечитабельності серійних номерів мототехніки і двигуна, невідповідності серійних номерів мототехніки, записаних у вищевказаних документах.
- Недотримання правил експлуатації мототехніки, наведених у цьому керівництві, в тому числі порушення регламенту технічного обслуговування.
- Експлуатація несправного або некомплектної мототехніки, що стала причиною виходу його з ладу. Попадання всередину агрегатів мототехніки сторонніх речовин або предметів. Причиною несправності, що виникла, стало застосування нестандартних легкозаймистих-мастильних матеріалів, неякісних або ж таких, які не мають належних властивостей.
- Мототехніка або окремі його частини, й агрегати мають значні механічні або термічні пошкодження, явні сліди недбалої експлуатації, зберігання або транспортування.
- Мототехніка використовувався не за призначенням або з перевищенням, хоча б і короткочасним, допустимих параметрів експлуатації, зазначених у цій інструкції.
- Проводився несанкціонований ремонт або спроба модернізації, зміна конструкції мототехніки споживачем або третіми особами.
- Несправність сталася в результаті дорожньо-транспортної пригоди або помилкових дій при управлінні мототехнікою.
- Несправність сталася в результаті прояву форс-мажорних обставин, незаконних дій третіх осіб, стихійного лиха або аномальних природних явищ (пожежі, повені, урагану, граду, дощу, блискавки, впливу промислових і хімічних викидів, кислотних або лужних забруднень, рослинного соку, продуктів життєдіяльності птахів і тварин, впливу каменів, піску, солі з дорожнього покриття тощо.)

8.2 Гарантійні зобов'язання не поширюються на:

- Операції з діагностики та поточного технічного обслуговування, періодичні регламентні роботи, чистку, налаштування, перевірку та регулювання та ін., якщо тільки вони не є необхідними при проведенні гарантійного ремонту.
- Деталі, комплектуючі та витратні матеріали, що підлягають заміні при проведенні регламентних робіт або піддаються природному зносу в процесі експлуатації мототехніки і заміні по мірі зносу – фільтри, шини, свічки запалювання, гальмівні колодки і барабани, колісні диски, елементи зчеплення, гумові ущільнювачі, плавкі запобіжники, колекторні електрощітки, електролампочки, ПММ та заправні рідини та ін.
- Наслідки ремонтних робіт, переобладнання та інші зміни, які відбулись у ремонтних майстернях, що не відносяться до офіційної дилерської сервісної мережі.
- Неповноту комплектації мототехніки, яка могла бути виявлена під час його продажу.

9. ПРИЙНЯТІ ПОЗНАЧЕННЯ ТА СКОРОЧЕННЯ

9.1. Значення знаків та піктограм: знаки безпеки*



Увага! Знак загальної обов'язкової дії



Дивитись інструкцію з експлуатації



Самостійне використання тільки для осіб старше 16 років



Використовувати захисний одяг



Використовувати захисне взуття



Використовувати захисні окуляри



Використовувати захисний шолом



Використовувати спеціальне екіпірування



Заборонено рух дорогами загального користування



Знак загальної заборони



Заборонено використання під дією ліків та алкоголю



Заборонено перевезення пасажирів!



Знак загальної застороги



Засторога: легкозаймистий матеріал



Засторога: гаряча поверхня

* Можуть застосовуватися ці та інші знаки відповідно до ДСТУ EN ISO 7010:2019

9.2. Значення знаків та піктограм: маніпуляційні та інші знаки**



Знак відповідності
технічним регламентам



Допускається повторне
використання тари



Підлягає спеціальній
утилізації окремо від
побутового сміття



Поводитися з
обережністю



Берегти від вологи



Крихий вміст



Верх



Максимальна кількість
коробок у штабелі



Тара не стійка
до ушкодження,
гаками не брати

** Можуть застосовуватися ці та інші позначення відповідно до ДСТУ ISO 780-2001 (ISO 780:1997, IDT)

9.3. Одиниці виміру

м (m)	— метр
мм (mm)	— міліметр
км (km)	— кілометр
“ (in)	— дюйм
см ³ (CC)	— сантиметр кубічний
км/год (km/h)	— кілометрів за годину
кг (kg)	— кілограм
л (l)	— літр
л/год (lh)	— літрів за годину

В (V)	— Вольт
А (A)	— Ампер
Гц (Hz)	— Герц
Вт (W)	— Ват
кВт (kW)	— кіловат
к. с. (hp)	— кінські сили
А*год (Ah)	— Ампер за годину
об/хв. (r/min)	— кількість обертів за хвилину
дБ (dB)	— децибел

ДЛЯ НОТАТОК

ГАРАНТІЙНИЙ ТАЛОН

Модель мототехніки		Дата виготовлення	_____ 20__ р.
Номер шасі		Номер двигуна	
Торговельна організація			
Адреса та телефон, продавця			
Перевірів і продав	_____	Дата продажу	«__» _____ 20__ р.
	_____		Ціна: _____
	ПІБ		
	підпис		
	М.П.		

УВАГА!

Купуючи мототехніку, вимагайте перевірки його справності, комплектності та відсутності механічних пошкоджень, наявності відмітки дати продажу, штампа торговельної організації та підпису продавця. Після продажу мототехніки претензії з некомплектності та наявності механічних пошкоджень не приймаються.

**Претензій до зовнішнього вигляду, справності та комплектності мототехніки не маю.
З правилами використання та гарантійними умовами ознайомлений.**

Перший власник

ПІБ _____

Адреса, телефон _____

_____ підпис

«__» _____ 20__ р.

Другий власник

ПІБ _____

Адреса, телефон _____

_____ підпис

«__» _____ 20__ р.

Третій власник

ПІБ _____

Адреса, телефон _____

_____ підпис

«__» _____ 20__ р.

ВІДРИВНИЙ ТАЛОН НА ГАРАНТІЙНИЙ РЕМОНТ*(заповнює Виконавець)***Корінець талона №1**

після гарантійного ремонту отримав у
робочому стані, без дефектів.

Дата повернення: «__»__20__р.

Власник: _____
підпис

ПІБ

Корінець талона №2

Квадроцикл після гарантійного ремонту
отримав у робочому стані, без дефектів.

Дата повернення: «__»__20__р.

Власник: _____
підпис

ПІБ

Корінець талона №3

Квадроцикл після гарантійного ремонту
отримав у робочому стані, без дефектів.

Дата повернення: «__»__20__р.

Власник: _____
підпис

ПІБ

лінія відрізу

Талон №1

Виконавець: _____

Дата і номер, за яким Квадроцикл
поставлений на гарантійний облік:

«__»__20__р., № _____

Відповідальний М.П. _____

(ПІБ, підпис): _____

Причина ремонту, замінені вузли та
деталі: _____

Талон №2

Виконавець: _____

Дата і номер, за яким Квадроцикл
поставлений на гарантійний облік:

«__»__20__р., № _____

Відповідальний М.П. _____

(ПІБ, підпис): _____

Причина ремонту, замінені вузли та
деталі: _____

Талон №3

Виконавець: _____

Дата і номер, за яким Квадроцикл
поставлений на гарантійний облік:

«__»__20__р., № _____

Відповідальний М.П. _____

(ПІБ, підпис): _____

Причина ремонту, замінені вузли та
деталі: _____
